

NÁVOD K MONTÁŽI A POUŽÍVÁNÍ

Lamelové zakrytí bazénů

ASPAR[®]



(Verze 1/2011)



spol. s r.o. Hybešova 545, 664 42 Modřice
Výroba bazénové technologie IČO: 46992286 DIČ: CZ46992286

ES Prohlášení o shodě

My: Tapi plus spol. s r.o., Hybešova 545, 664 42 Modřice
IČO 46992286

Název: Lamelové zakrytí bazénů

Typ: ASPAR
provedení RPV a RNV

Rok výroby: 2009

Výrobce: Tapi plus spol. s r.o.

Popis a účel použití:

Lamelové zakrytí bazénů ASPAR je určeno ke chránění obsahu bazénů proti vnikání nečistot, pádu hlodavců, žab nebo hmyzu, úniku tepla, odpařování vody, zvýšení bezpečnosti dětí a domácích zvířat (zabránění pádu do vody).

Příslušná nařízení vlády (NV):

Nařízení vlády č.176/2008 (Směrnice 2006/42/ES)
Nařízení vlády č.17/2003 Sb. (Směrnice 2006/95/EC)
Nařízení vlády č.616/2006 Sb. (Směrnice 2004/108 EC)

Použité harmonizované normy, národní normy a technické specifikace:

ČSN EN ISO 12100-1:2004 (EN ISO 12100-1:2003), ČSN EN ISO 12100-2:2004 (EN ISO 12100-2:2003)
ČSN EN 953+A1, ČSN EN ISO 14121-1 (EN ISO 14121-1), ČSN EN 349+A1 (EN 349+A1:2008),
ČSN ISO 7000:2005 (ISO 7000:2004), ČSN EN 60204-1ed.2 (EN 60204-1:2006), ČSN EN 60073
ed.2:2003 (EN 60073:2002), ČSN EN 1037+A1 (EN 1037+A1:2008), ČSN EN 300 220-3:2001
(EN 300 220-3:2000), ČSN EN 301 489-3V1.2.1:2001 (EN 301 489-3V1.2.1:2000), ČSN
EN 61010-1:2003 (EN 61010-1:2001), ČSN EN 60695-2-11:2001 (EN 60695-2-11:2001).

V Brně leden 2011

Klement jednatel

.....
Místo vydání, datum

.....
Jméno a funkce odpovědné osoby

.....
Podpis

OBSAH :

1. Obsah zásilky
 2. Úvod
 3. Účel - použití
 4. Technické údaje
 5. Přeprava i zařízení
 6. Montáž zařízení „STANDART“ + „EKONOMIK“ umístěné **nad** hladinou.
 7. Montáž zařízení „STANDART“+ „INTEGRA“ umístěné **pod** hladinou.
 8. Montáž lamel
 9. Bezpečnost při práci
 - A. Manipulace s krytem motoru
 - B. Údržba
 - C. Likvidace stroje
- Přílohy – orientační schémata

1. Obsah zásilky

- 1) Lamely
- 2) Navíjecí válec
- 3) Spojovací materiál
- 4) Ovládací jednotka
- 5) Návod k používání

2. Úvod

Lamelové zakrytí bazénů je zařízení které chrání obsah bazénu před únikem tepla, únikem chemikálií pro dezinfekci vody a před pádem člověka (domácích zvířat) do otevřené vody. Proto je velice důležité, aby se obsluha, dříve než se začne zařízení využívat, řádně seznámila s tímto návodem. Vyloučí se tím chyby, které mohou vzniknout jak při instalaci, tak při jeho používání. Nepokoušejte se proto uvést zařízení do provozu dříve, než řádně prostudujete tento návod.

Návod obsahuje vše co je potřebné znát pro správné ustavení i provoz stroje. Dodržíte-li všechny pokyny v návodu ušetříte čas, zamezíte ztrátám a budete spokojeni s funkčností i dlouhou životností. Přejeme Vám úspěšné používání našeho zařízení.

V tomto návodu jsou použity různé kategorie bezpečnostních pokynů.



NEBEZPEČÍ !

Nebezpečí mechanické povahy. Přehlédnutí těchto instrukcí může způsobit zranění osob nebo poškození zařízení.



VAROVÁNÍ !

Důležité informace nebo důležitý postup.



UPOZORNĚNÍ !

Informace nebo postup, které doporučují, jak optimálně použít zařízení nebo jeho vybavení s účelem prodloužení životnosti zařízení a zabránění případnému poškození, vzhledem k bezpečnostním normám.

3. Účel - použití

Lamelové zakrytí bazénů ASPAR je určeno ke chránění obsahu bazénů proti vnikání nečistot, pádu hlodavců, žab nebo hmyzu, úniku tepla (snížení spotřeby energie potřebné k ohřevu vody) a k zajištění prodloužení sezóny koupání u venkovních bazénů, zabraňuje odpařování vody, a slouží ke zvýšení bezpečnosti dětí a domácích zvířat (zabránění pádu do otevřené vody).

Umístěno může být podle konstrukčního řešení nad a nebo pod hladinou.

Ovládání lamelové rolety je elektrickým navijecím zařízením pracujícím s bezpečným napětím 24V DC. Ovládané je dálkově nebo ručním spínačem. Dálkové ovládání je nutné brát jako doplněk spouštění navijecího zařízení. Není možné ho považovat za hlavní a jediný ovladač celého systému. Jako hlavní ovládací prvek je pevný spínač na zdi (viz schémata str. 16 a 17 - „trojlačitka“).

4. Technické údaje

Napájení	sít 230 V, 50 Hz, TN-S
Vlastní spotřeba	méně než 10 W
Příjem RF dat	ASK Keeloq, PWM, 433 MHz, užít fixní kód
Vstupy ext. tlačítek	kontaktní, rozhodovací proud 1,2 – 1,8 mA, plný proud při sepnutí na +24V: 6 mA
Proudová smyčka čidla	Napětí min. 15 V, proud pro neaktivní čidlo: < 12 mA, pro aktivní čidlo: > 25 mA rozhod. úroveň hlavní desky cca. 19 mA



5. Přeprava zařízení

Lamelové zakrytí bazénů je přepravováno na speciální paletě, která je k tomuto účelu vyrobena. Celé zařízení je přikryto fólií, která zabraňuje přístupu prachu a vlhka.

Po převzetí zboží (zakázky) ihned přezkontrolujte veškeré dodané součásti, dle soupisu. Pokud některé součásti chybí nebo neodpovídají rozměrům, je možné písemně toto reklamovat do 5 dnů ode dne převzetí zboží (zakázky). Po uplynutí delší doby nebude na reklamaci brán zřetel.

Pokud není jiné dohody, dodavatel zvolí obvyklý způsob balení a odeslání zboží dle vlastního uvážení. Zvláštní požadavky na balení je možno zajistit dle přání zákazníka na jeho náklady, o které bude navýšena cena dodávky.

Dodavatel nepřebírá záruky za škody způsobené přepravou zboží. Při vlastním odběru nese za zboží odpovědnost odběratel nebo jím pověřená třetí osoba. **Upozornění!!! Transparentní a solární lamely nesmí být přepravovány TOPTRANSEM nebo jinou přepravní firmou z důvodu častého poškození lamel vlivem tepla a skladování na slunci. Nutno si vyzvednout zásilku osobně nebo domluvit naši přepravu.**



Připojení do elektrické, sítě smí provádět pouze oprávněná osoba s příslušnou kvalifikací.

Elektrické zařízení bazénové rolety se napojí do připravené zásuvky, zásuvka musí být vybavena ochranou, proudovým chráničem se jmenovitým vybavovacím rozdílovým proudem nepřesahujícím 30 mA. Jištění zdroje bezp. napětí (není součástí dodávky).

Kabel vždy ukládejte do chráničky, ukládejte je tak, aby bylo snadné protáhnout jimi kabel.

Požadavky na prostředí:

Lamelové zakrytí bazénů je možné namontovat pouze v případě, že bazén je již hotov a v bazénové hale nebo (v okolí bazénu) nebude probíhat žádná stavební nebo jiná činnost která by mohla poškodit zařízení (prachem, pádem předmětů, barvou, žářem či jiným ušpiněním, atd.)

Voda v bazénu musí splňovat hygienické a biologické parametry pro bazénovou vodu (voda s vysokým obsahem železa nebo jiných kovů nebo chemicky neupravená může obarvit lamely).



6. Montáž zařízení „STANDART“ a „EKONOMIK“

Před instalací zkontrolujte, zda jste obdrželi všechny součásti viz expediční list. Pokud ne, kontaktujte Vašeho dodavatele, aby vše mohl včas uvést do pořádku bez zbytečných vícenákladů

1. Sestavte bočnice s tyčí na určený konec bazénu, viz obr. 1. Zkontrolujte, zda vše souhlasí dle zadaných rozměrů (rozteč mezi bočnicemi by měla být stejná jako bazén). Kluzné části je nutno namazat mazacím tukem.
2. Pokud je bazén obložen dlažbou, která přesahuje přes hranu bazénu, je nutné lem bazénu vyříznout podle bočnice, aby se lamely mohly bez zábran rozvíjet na hladinu, viz fig. 1,2.
3. Po usazení navíjení je nutné ukotvit obě bočnice s tyčí k podlaze.
4. Při připevňování lamel k navíjecí tyči použijte šrouby a podložky M6. Těmi připevníte PVC pásek na navíjecí tyč (viz fig. 3). Uvolněte první lamelu a navlékněte na ní PVC pásek (viz fig. 4). Před spojením této lamely s ostatními se ujistěte, že všechny PVC pásy jsou připevněny rovnoběžně.
5. Spojení lamel provádějte dle fig.5 a demontáž lamel dle fig. 6.
6. Umístění vodícího plechu je třeba provést na první 2 lamely – viz obr.. Tento plech zajišťuje správný „nájezd“ lamel na hladinu při zakrývání bazénu.
7. S lamelami zacházejte tak, aby se nepoškrábal jejich povrch. Před jejich spojováním se ujistěte, že dvojitý spojovací háček lamely směřuje směrem k navíjecí ose. Spojování lamel provádějte na hladině. Na první odvíjenou lamelu připevněte vodící plechy cca 25 cm od kraje.

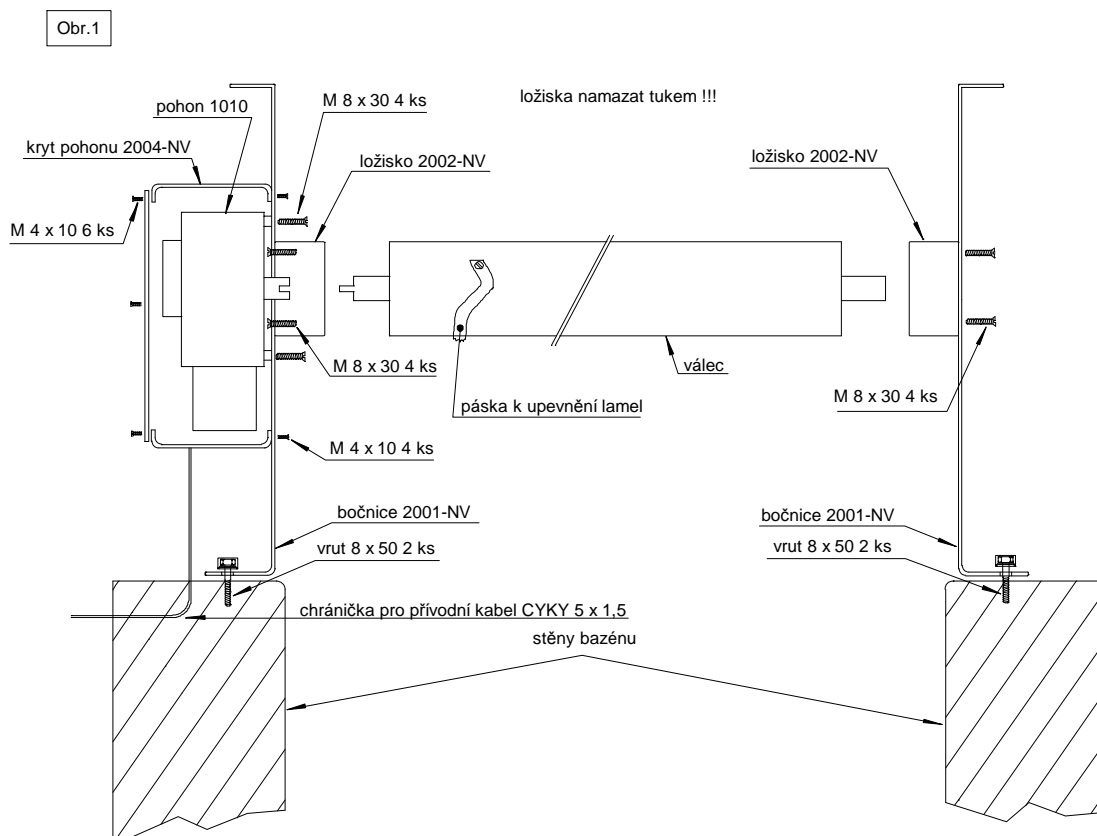

Nadvodní provedení „STANDART“ s bočnicemi.

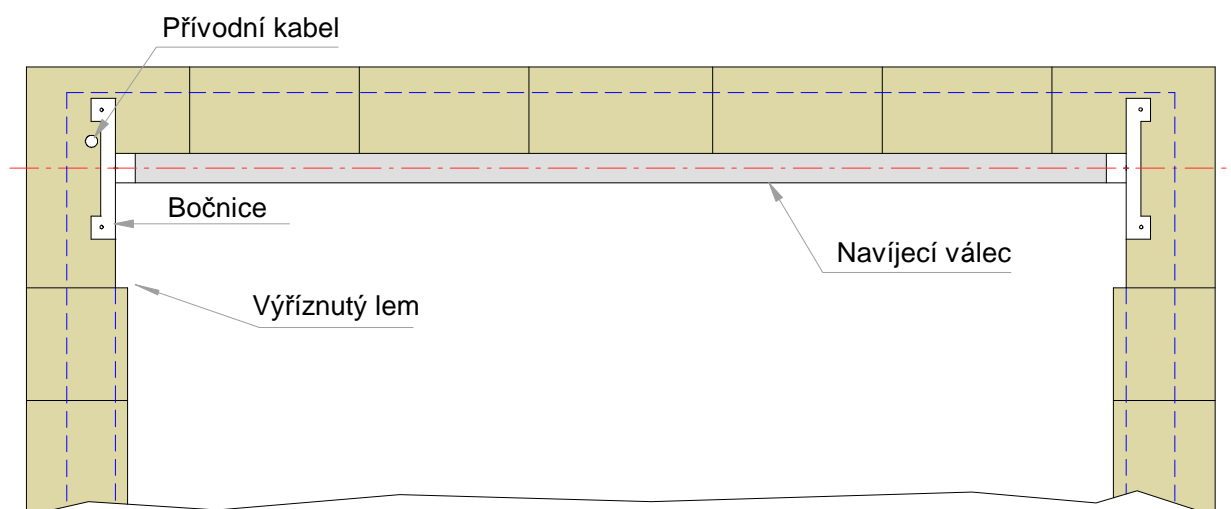
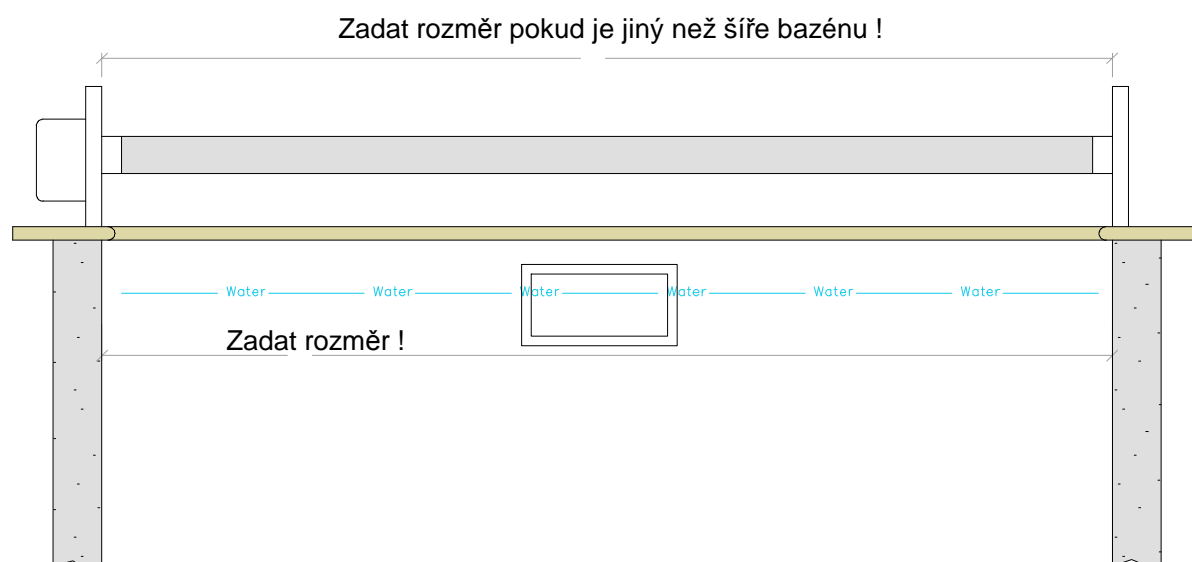
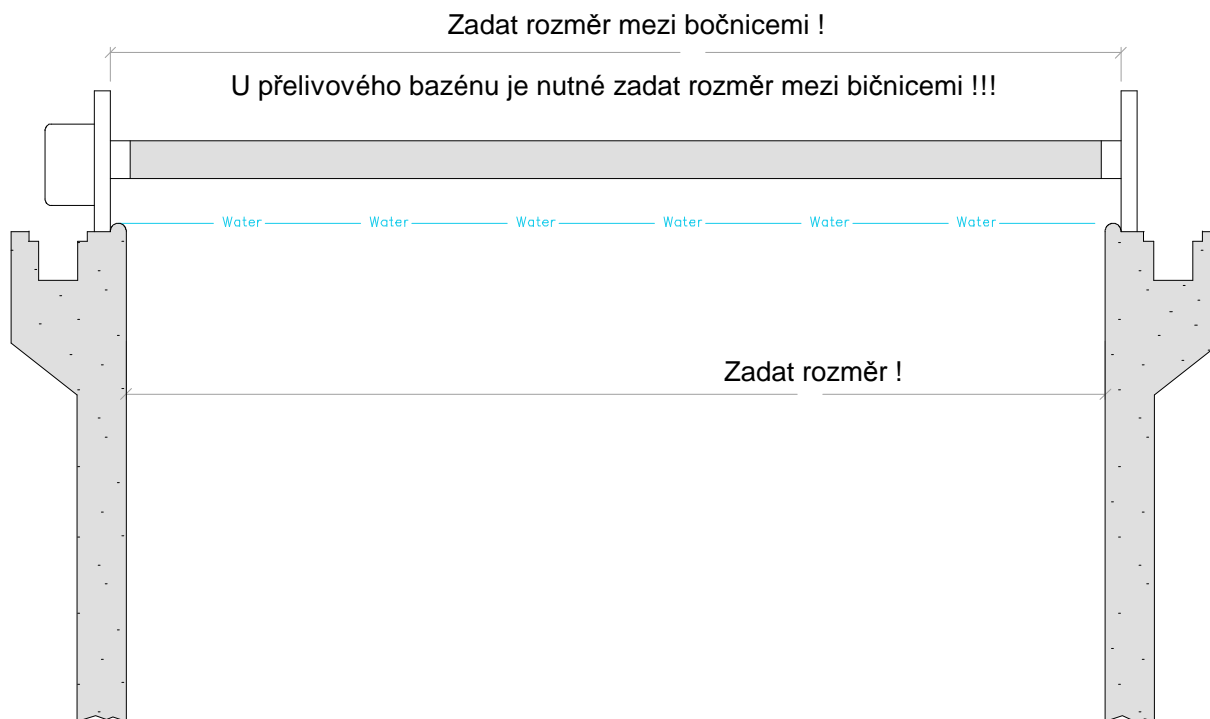

Nadvodní provedení „EKONOMIK“ se stojnami.

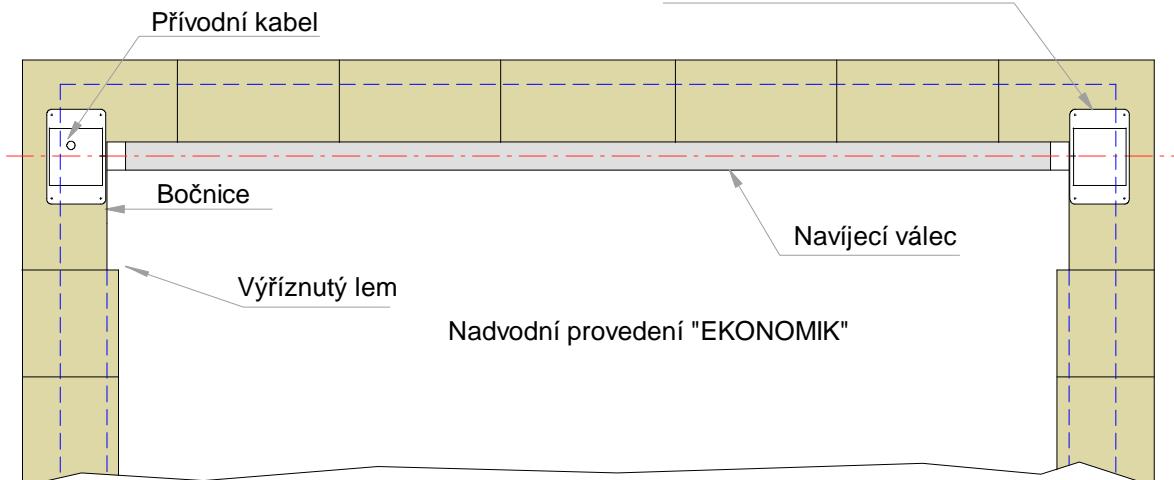
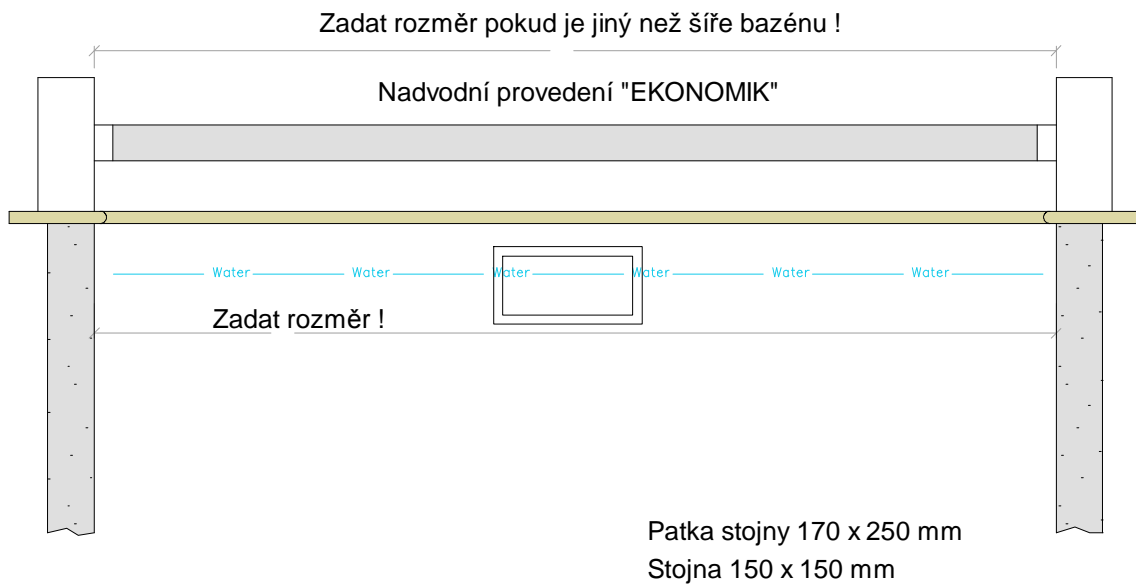
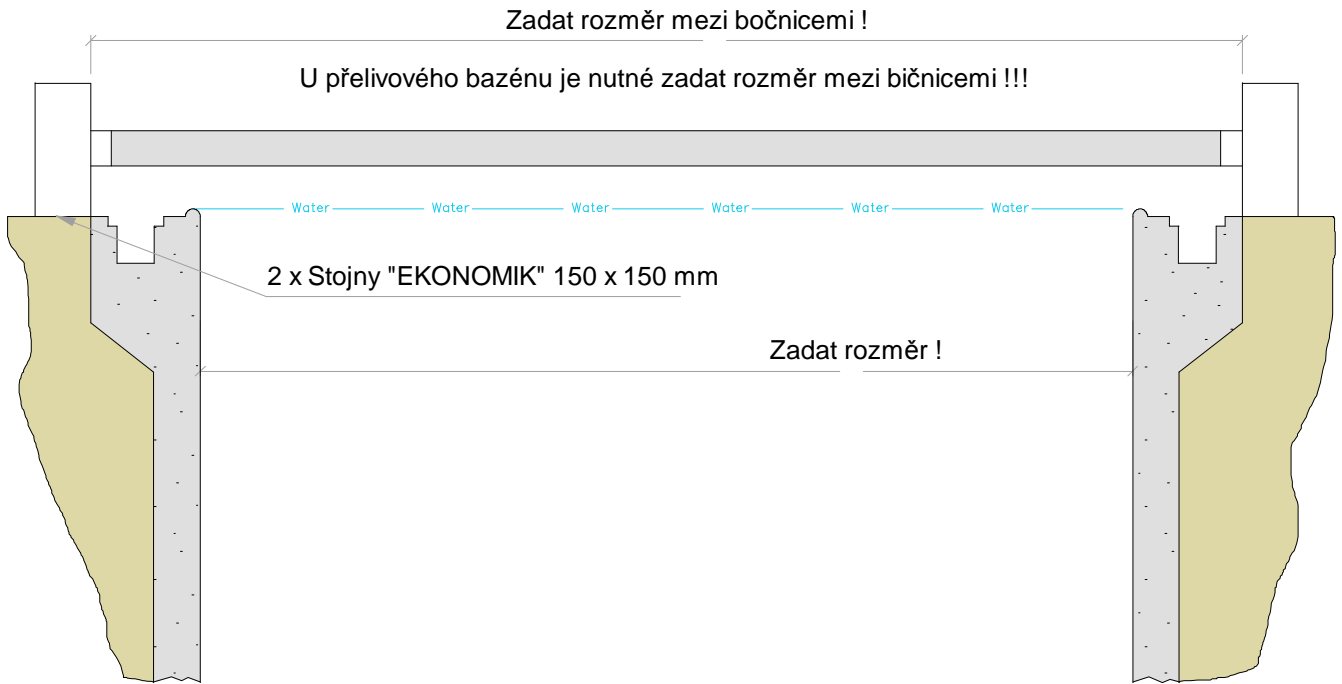



7. Montáž zařízení „STANDART“ umístěné pod hladinou

v momentě dokončení stavebních prací na bazénu. V místě prostupu a kotvení navíjecího válce musí být pouze homogenní betonová stěna. Nesmí v těchto místech být žádné přízdívky nebo polystyrénové či jiné obložení ! Prostor, (šachty) kde jsou instalovány elektrorozvaděče a elektrické pohony musí být suché a čisté !

1. Do předem připraveného otvoru pro uložení \varnothing 60 mm (viz obr.) vložíme prostup „A“ přes stěnu nasuneme podložku zajistíme maticí „B“. (**prostup A je v délce 30 cm, delší pouze na zakázku**)
2. Vložíme tukem namazanou hřídel „C“ do prostupu vždy ze šachty do bazénu, na hřídel nasuneme válec „D“.
3. Na druhý konec válce nasuneme ložisko „E“ s nosnou přírubou „F“.
4. Celý tento komplet přidržíme za pouzdro s přírubou ve vodorovné poloze – kolmo vůči stěně tak, aby se volně otáčel. Tímto je nutné zajistit, aby roleta při odvíjení a navíjení se posuovala rovnoběžně se stěnou bazénu.
5. Pokud jsme si jisti, že vše je připraveno, můžeme označit střed otvoru pro kotvu „G“, která bude držet nosnou přírubu „F“.
6. Demontujeme válec „D“, vyvrtáme příslušný otvor pro hmoždinku „G“ a připevníme nosnou přírubu „F“, na kterou nanese silikon, aby se utěsnila spára mezi stěnou a přírubou. Vložíme těsnění – i v případě, že se nejedná o bazén s folií - a namontujeme ložisko „E“.
7. Opět nasadíme válec „D“, rozpěrku „J“, hřídel „C“, kterou namažeme mazacím tukem a provedeme zajištění hřídele šroubem „K“. Vymezíme rozpěrkou „J“ vzdálenost mezi bazénem a válcem (necháme vůli cca 2mm).
8. Opět se přesvědčíme, zda se nám válec volně otáčí. Pokud tomu tak není, je možné uvolnit matici „B“ a vložit podložku mezi přírubu prostupu a stěnu bazénu. Samozřejmě je poté nutné matici „B“ opět maximálně dotáhnout. V každém případě musíme docílit maximální volnosti otáčení, aby nedocházelo k nadměrnému opotřebování součástí. V případě, že se jedná o foliový bazén, jsou přiložena těsnění a příruby, které zabezpečují těsnost bazénu.
9. Pokud je vše v pořádku, zabezpečíme prostup přiloženou pryskyřicí, kterou rozmícháme dle návodu na obalu a nalijeme do otvoru (viz obr.).
10. V šachtě nasuneme motor na hřídel „C“, zajistíme maticemi a připojíme elektrickou část (viz instalace elktro).
11. Pro spouštění tlačítka je nutné zabudovat v místě ovládání podomítková krabice UNICA MGU 6803 propojit s elektronikou chráničkou (husím krkem). Viz. blokové schéma
12. Montážní postup pro polypropylénový (nebo nerezový atd...bazén) konzultujte s výrobcem navíjecího zařízení.



Upozornění : platí pro všechny typy :

CO se lepí – odmastit !

CO se točí – namazat !

Všechny šroubované spoje patřičně dotáhnout !

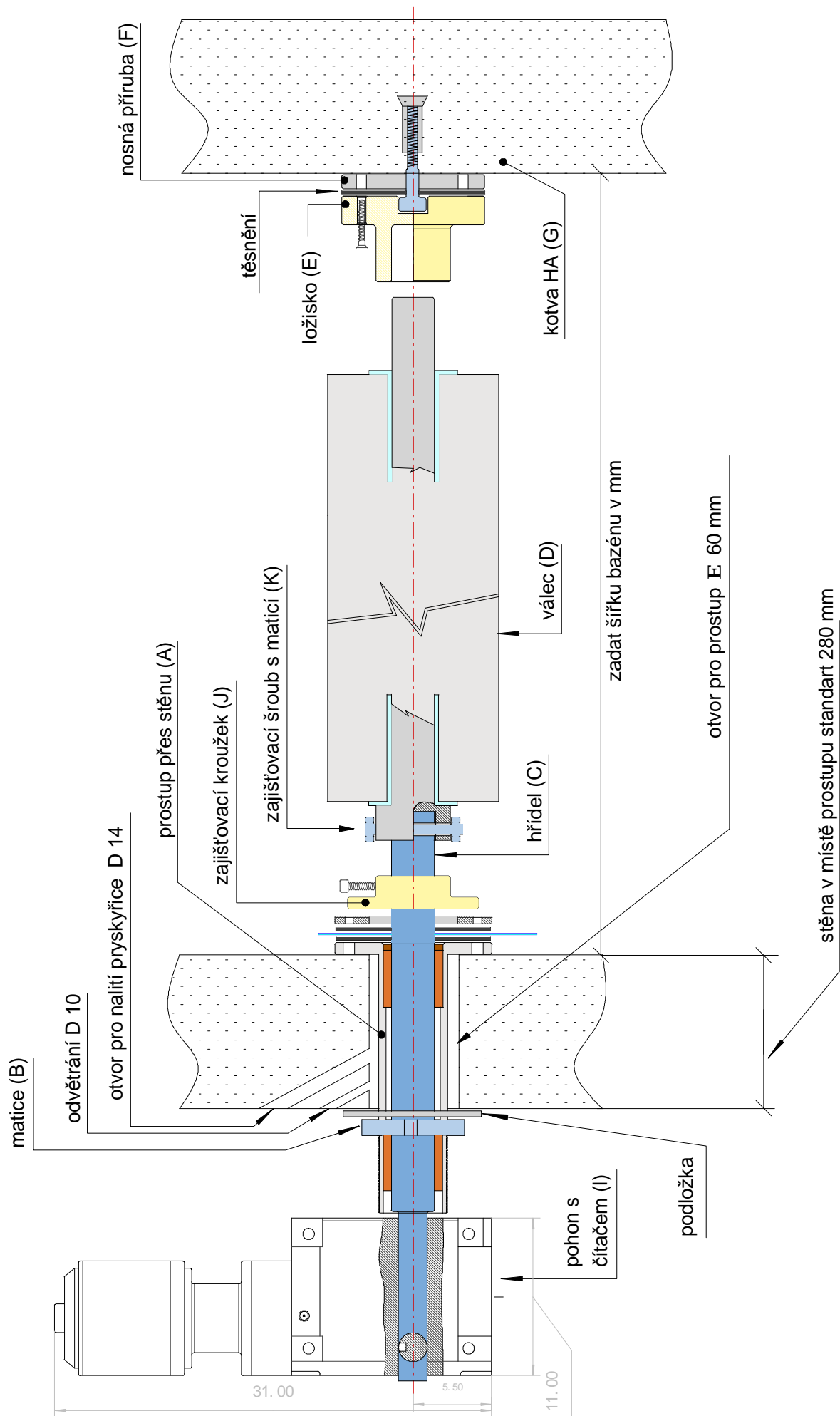

Šachta pro pohon, Drive well, Schacht für antrieb

Hřídel vždy nasouvejte a vysouvejte ze strany šachty jinak může dojít k poškození těsnícího kroužku.

Schieben sie die Welle immer von der Schachtseite ein und aus, sonst kann es zu der Beschädigung des Dichttringes.

Always insert the shaft on an off from the well side, otherwise you may damage the sealing ring.

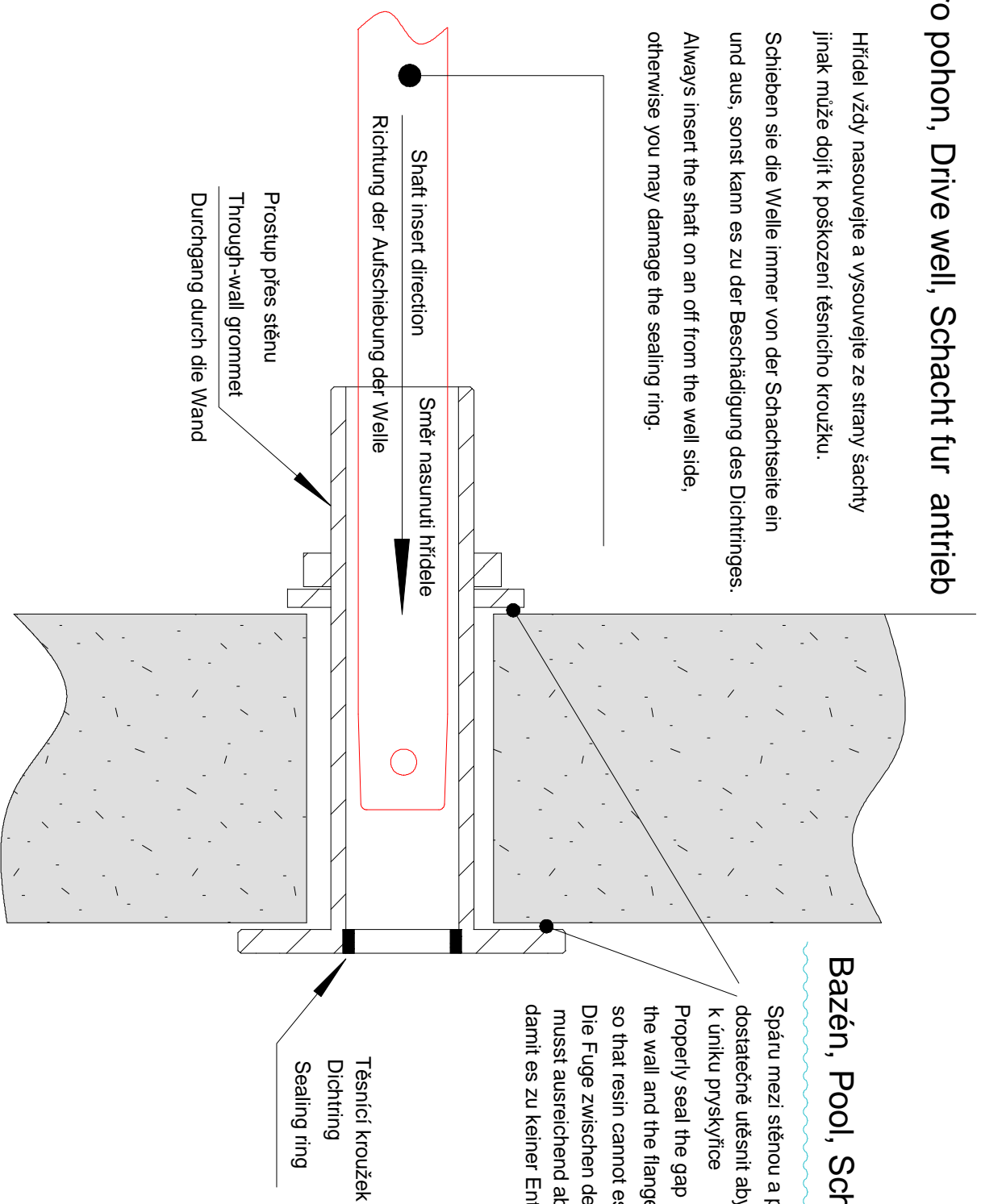

Bazén, Pool, Schwimmbecken

Spáru mezi stěnou a přírubou dostatečně utěsnit aby nedošlo k úniku vody

Properly seal the gap between the wall and the flange so that resin cannot escape.

Die Fuge zwischen der Wand und dem Flansch muss ausreichend abgedichtet werden, damit es zu keiner Entweichung der Harze kommt.

MONTÁŽ NOSNÉ PŘÍRUBY (F)

1. Po vyvrtání (otvor pro kotvu musí být vyvrtán kolmo ke stěně!) zasuňte sestavu viz. obr. do otvoru a dotáhněte
2. Vyšroubujte šroub a odeberte montážní podložku
3. Na nosnou přírubu (F) naneste přiložený polyuretanový tmel - platí pro keramický bazén
4. Vložte šroub kotvy a opět vše dostatečně dotáhněte

SPRÁVNĚ

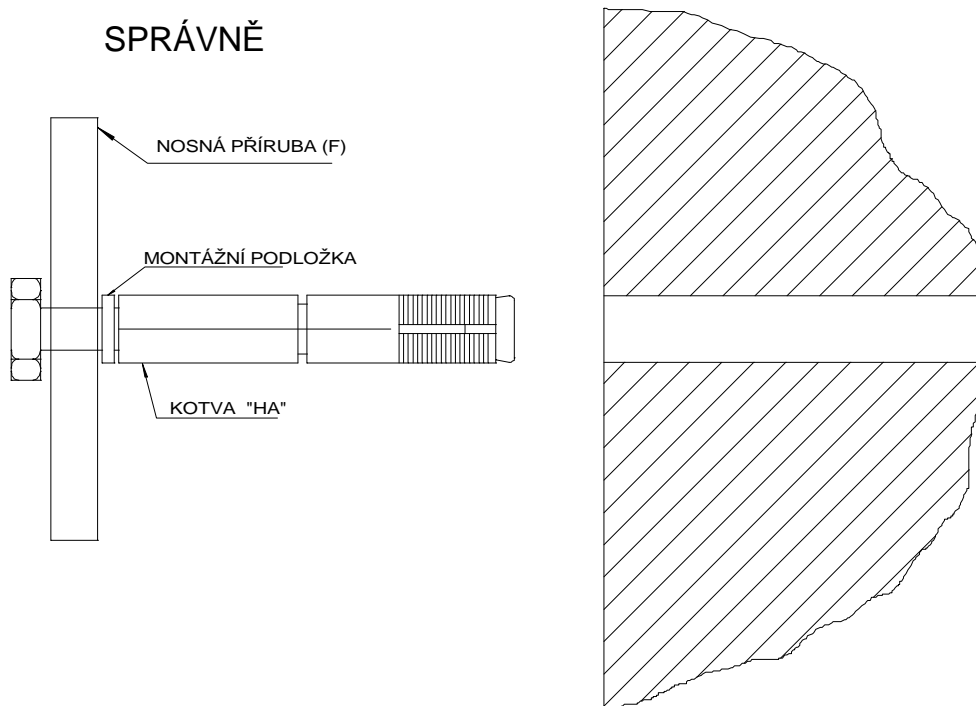

ŠPATNĚ

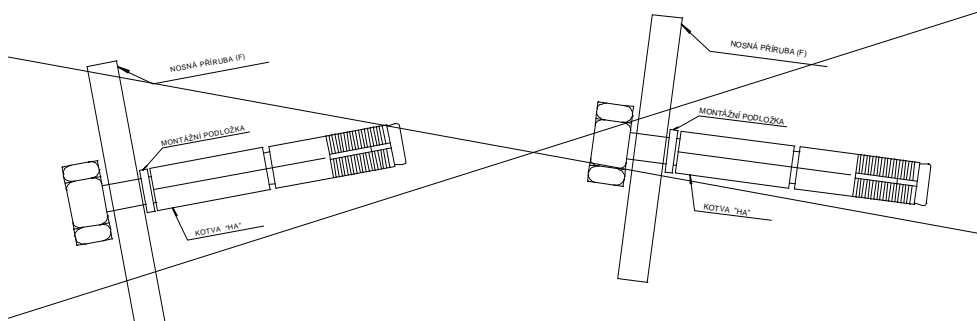



7.1 Montáž zařízení „INTEGRA“ pro bazén z betonu folie/keramika

Tento systém je určený pro betonové bazény, které jsou ve fázi realizace, kde není možné vybudovat šachtu pro pohon rolety mimo stěnu bazénu. S ohledem na výkon integrovaného pohonu ve válci je délka a šířka bazénu omezena. Je dobré před realizací rozměry a umístění rolety konzultovat s námi.

1. Po vybetonování skeletu bazénu je nutné na předem určené místo zabudovat do stěny bazénu konzolu s průchodkou (A), dle výkresu.
2. Na protější stěnu ukotvíme nosnou přírubu (F), vše musí být v ose s (A) a (F)!
3. Provedte obložení obkladem a nebo folií.
4. Na nosnou přírubu namontujte ložisko (E) a na konzolu s průchodkou namontujte přírubu s držákem pohonu (B).
5. Do ložiska (E) vložte válec (D) s integrovaným pohonem (I), a zajistěte šroubem a maticí (K).
6. Kabel od pohonu prostrčte průchodkou do propojovací krabice a dotáhněte průchodku v konzole.
7. Vše pečlivě překontrolujte a propojte kabel od pohonu s kabelem od elektroniky, postupujte, viz elektro.

POZOR !

K zabudování konzoly s průchodkou (A) je dodávána chemická kotva v tubě čtěte pečlivě návod.

Vše musí být omaštěné zbavené prachu, aby nedošlo k průsaku vody. Pečlivě dotáhněte šrouby!

Podhladinové provedení „INTEGRA“ pro betonové konstrukce bazénů.

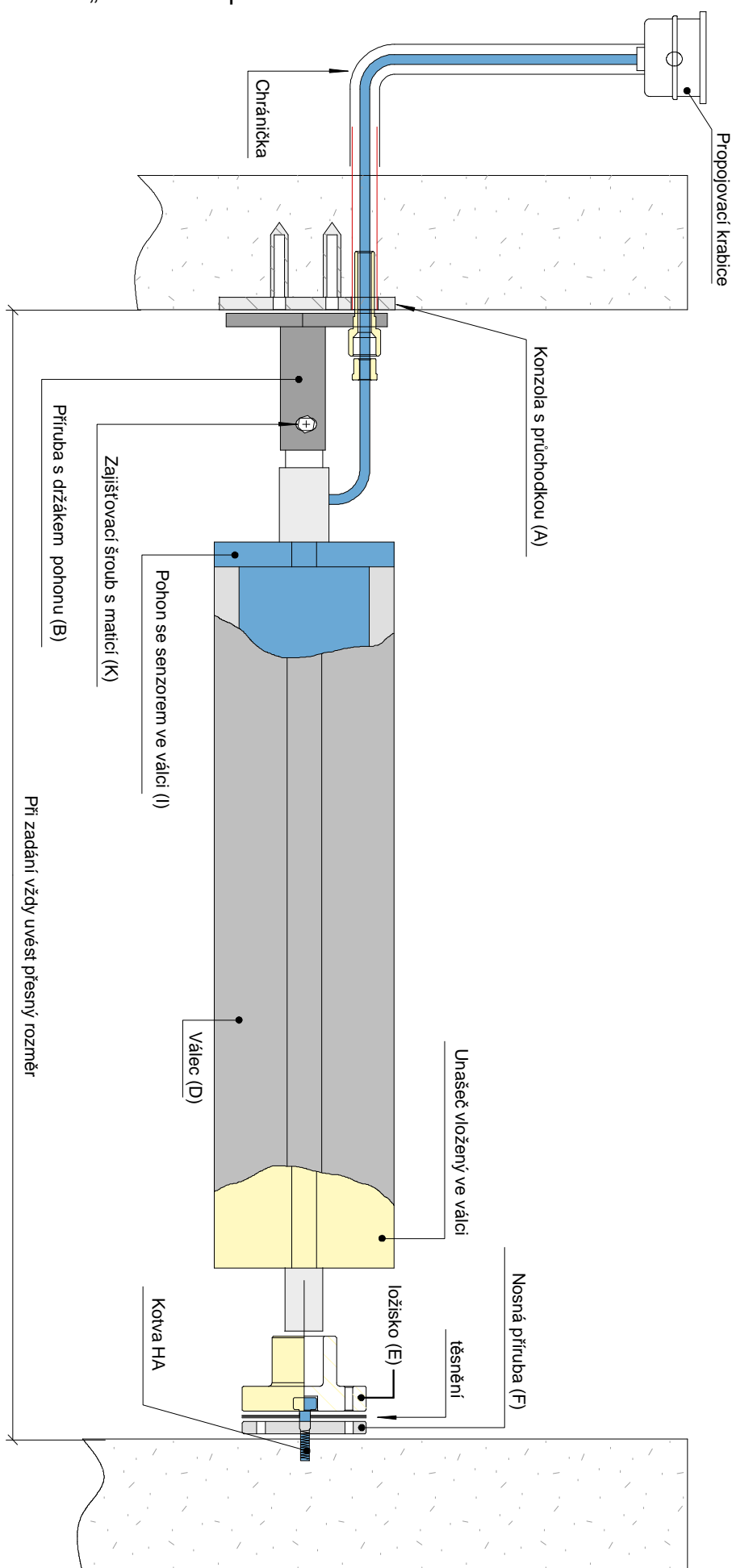

Podhladinové provedení „INTEGRA“ se dvěma bočnicemi pro dodatečnou montáž.

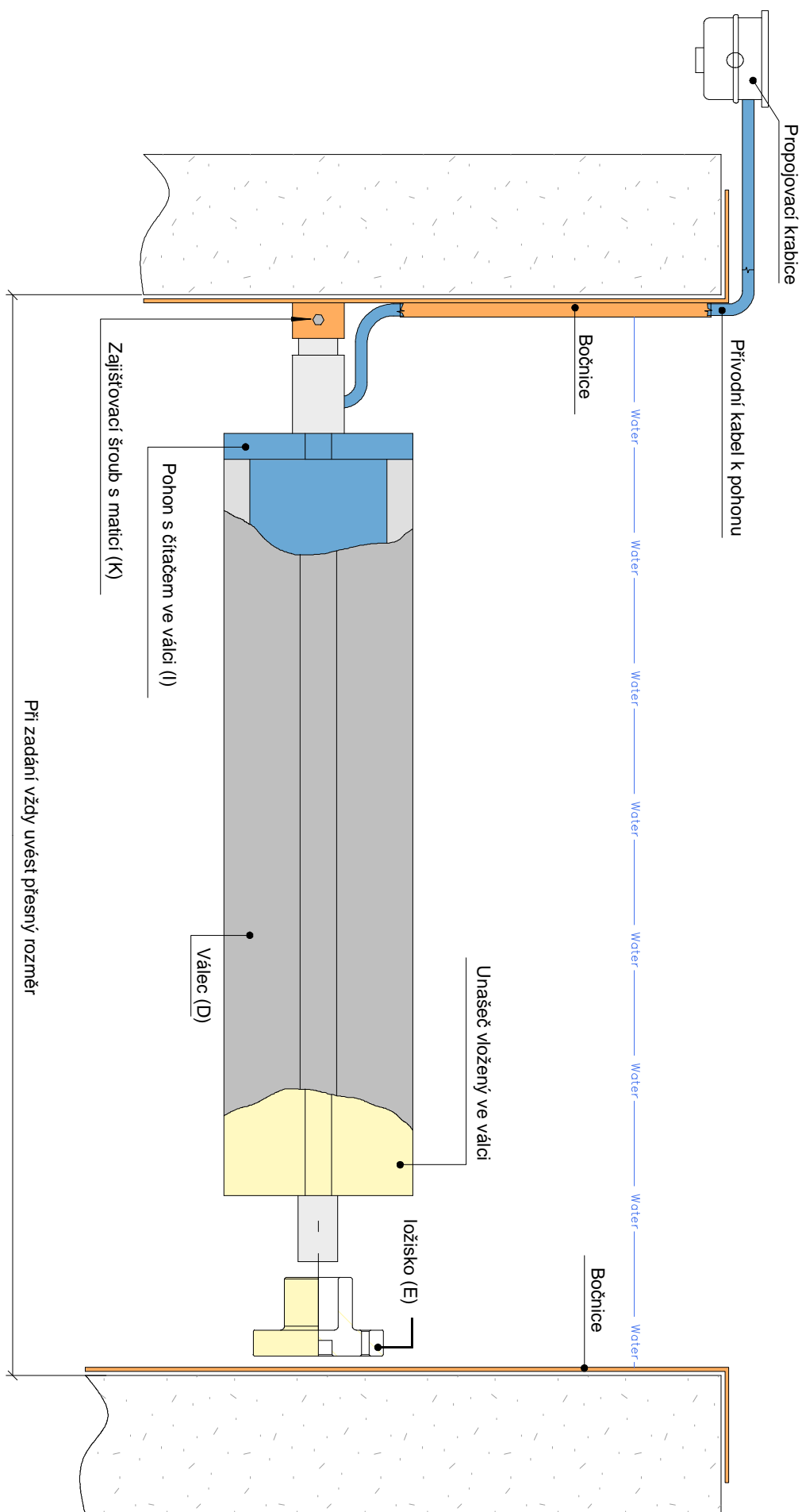

Podhladinové provedení „INTEGRA“ pro skořepinové bazény (PP, nerez atd.)

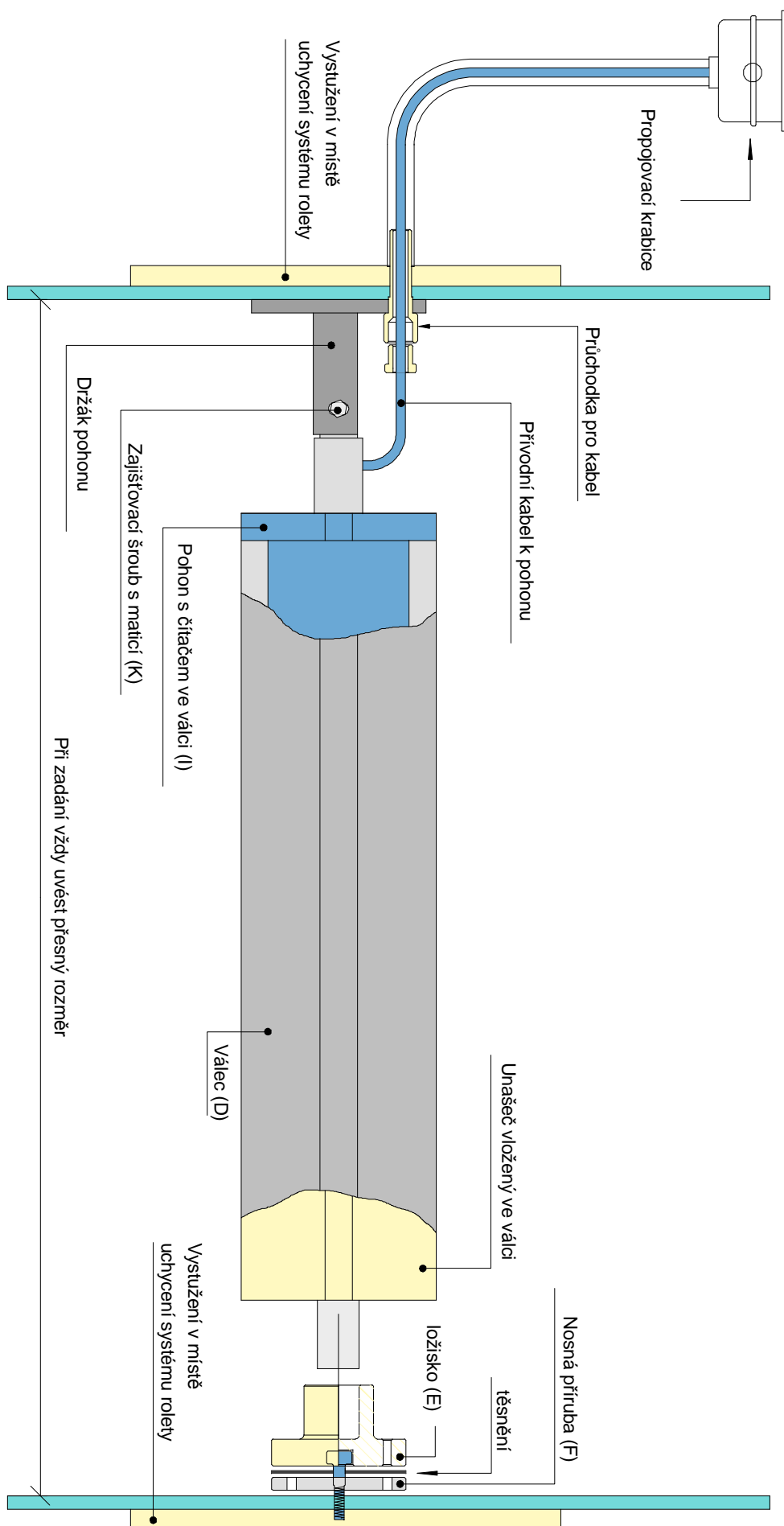

8. Montáž lamel

Při připevňování lamel k navíjecí tyči použijte šrouby a podložky M6. Těmi připevníte PVC pásek na navíjecí tyč (viz fig.3). Uvolněte první lamelu a navlékněte na ní PVC pásek (viz fig.4). Před spojením této lamely s ostatními se ujistěte, že všechny PVC pásy jsou připevněny rovnoběžně.

Spojení lamel provádějte dle fig.5 a demontáž lamel dle fig. 6.

Umístění vodícího plechu je třeba provést na první 2 lamely – viz obr.5 Tento plech zajišťuje snadnější pohyb lamel po hladině při zakrývání bazénu.

S lamelami zacházejte tak, aby se nepoškrábal jejich povrch. Před jejich spojováním se ujistěte, že dvojitý spojovací háček lamely směřuje směrem k navíjecí ose. Spojování lamel provádějte na hladině. Na první odvíjenou lamelu připevněte vodící plechy cca 25 cm od kraje.

Pozor na úchyty lamel páskou u podvodního navíjení s krytem ve dně. Svár pásky je nutno otočit ke stěně tak, aby při navíjení rolety pod kryt nedošlo k jejímu poškození.

Lamely skladujte v čistém prostředí, ne na slunci nebo blízko tepelných zdrojů. Nenechávejte lamely v bazénu, pokud voda není řádně chemicky ošetřena. Vinou biologických procesů ve vodě, která nemá parametry bazénové vody, dochází ke znehodnocení lamel jejich zbarvením.

POZOR – Lamely se montují až do napuštěného bazénu

Specifikace profilu lamel: šířka 52 mm tl. 12 mm

Lamely jsou z tvrdého (houževnatého) PVC U, které plavou na hladině. Na obou koncích jsou opatřeny „uzávěry“, které zabraňují průniku vody do jejich duté části a tím zajišťují jejich plavání po hladině.

Lamely jsou vyráběny v barvách : bílá ; modrá ; transparentní, solární – kouřová (možnost i jiných barev na objednání).

TRANSPARENTNÍ lamely nejsou vhodné na venkovní bazény, kde vlivem slunečního záření dochází, pokud nejsou lamely na hladině chlazený vodou, k jejich přehřívání , deformaci nebo změně barvy.

Všechny druhy lamel, pokud neleží na hladině bazénu , musí být chráněny před přímým sluncem.

Výrobek je chráněn právem průmyslového vlastnictví pod č.30327

Lamely jsou vyrobeny vždy cca o 20 mm kratší než je nejmenší šířka bazénu, s tolerancí cca 5mm.

Z Vámi zadaných rozměrů při objednávce lamelového zakrývání je rozuměno, že zadané rozměry jsou rozměry bazénu, pokud není uvedeno jinak.



Upozornění : platí pro všechny typy :

CO se lepí – odmastit !

CO se točí – namazat !

Všechny šroubované spoje patřičně dotáhnout !

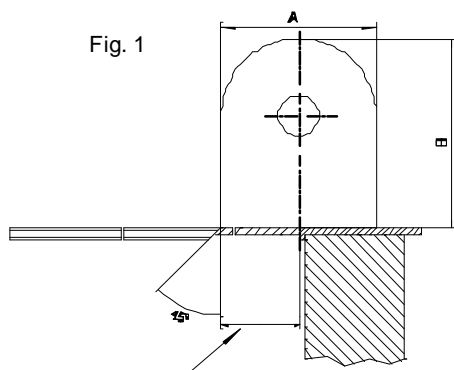

lem bazénu vyříznout podle bočnic + 5 cm
border of pool to cut acc. to side plate + 5 cm
margelle - découper sous la cote de l'axe + 5 cm

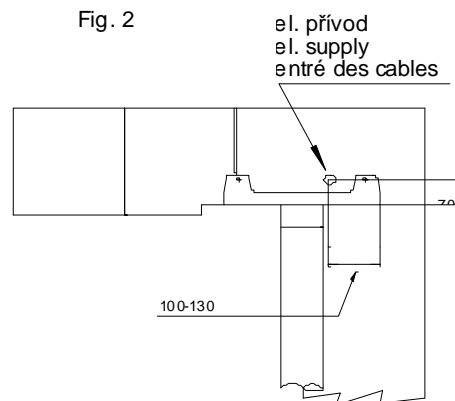

Fig. 2

el. přívod
el. supply
entrée des cables

100-130

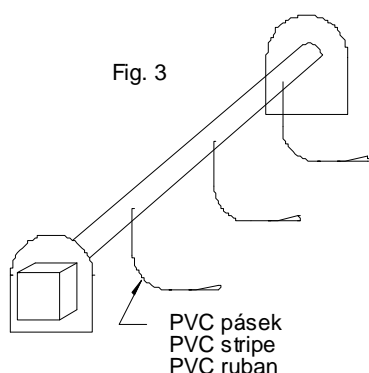

Fig. 3

PVC pásek
PVC stripe
PVC ruban

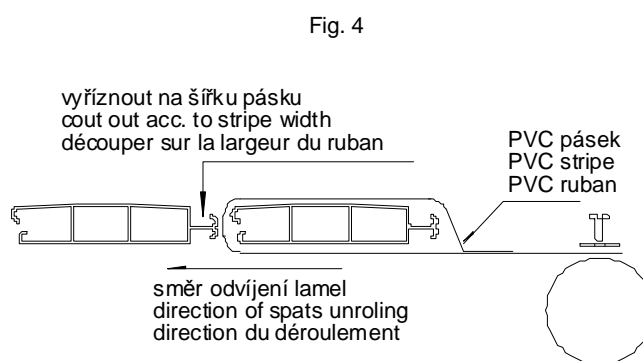

Fig. 4

vyříznout na šířku pásku
cut out acc. to stripe width
découper sur la largeur du ruban

PVC pásek
PVC stripe
PVC ruban

směr odvíjení lamel
direction of spats unrolling
direction du déroulement

Montáž lamel
Splats assembly
L'assemblage des lames

nasadit do zámku a stlačit
put on lock joint and down pres
mettre "le bec" dans la came et pousser

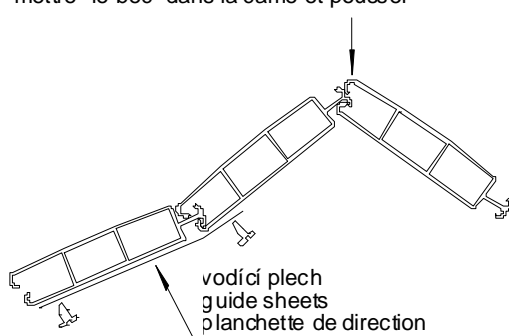

vodící plech
guide sheets
planchette de direction

Šířka bazénu max 6 m
Pool width up to 6 m max
Bis max 6 m beckenbreite
Largeur piscine jusqu'à 6 m max

Fig. 6

Demontáž lamel
Splats disassembly
Le démontage des lames

1. stlačit podle šipek
1. press towards arrows
1. pousser dans la direction des flèches
2. sklopit a vysunout
2. tip and eject
2. rabattre et dégager (retirer)

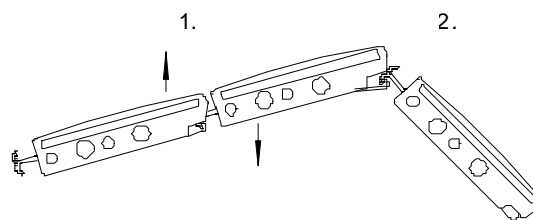

Délka Lenght Longeur Lange	A	B
- 7 m	370	440
7 - 10	430	500
10 - 13	490	560
13 - 17	550	620



9. Bezpečnost při práci a manipulaci s roletou

Toto zařízení mohou obsluhovat jen osoby tělesně a duševně způsobilé, které byly řádně seznámeny s jeho návodem k používání a poučení o bezpečnosti práce bez rozdílu pohlaví. Všechny práce spojené s údržbou nebo opravami na pohyblivých částech stroje provádějte při vypnutém a uzamčeném hlavním vypínači.

Pokud musíte opustit zařízení během práce, umístěte na viditelném místě tabulku s dobře čitelným nápisem: **NEUVÁDĚT DO PROVOZU! NA ZAŘÍZENÍ SE PRACUJE**

Do prostorů elektroinstalace smí zasahovat jen osoba oprávněná pro tuto práci.

Lamelové zakrytí bazénů smí být uváděno do provozu pouze když jsou koupající mimo vnitřek bazénu a nehrozí žádné nebezpečí. Nevstupovat do bazénu pokud je roleta v pohybu.

Pokud je lamelové zakrytí bazénů v provozu, musí být osoba, která zařízení spustila, přítomna po celou dobu její činnosti až do úplného zastavení.

Pravidelně vizuálně kontrolujte stav přívodního kabelu a zabraňte jeho mechanickému poškození.

Seznam štítků: 1. Varování při sejmutí krytu – nebezpečí úrazu elektrickým proudem

1



A. Manipulace s ochranným krytem (víkem)



Nebezpečná místa strojů jsou opatřena kryty právě proto, že jsou nebezpečná pro zdraví, či dokonce život obsluhy. Používejte tedy stroj se všemi kryty, řádně připevněnými na místech, která jim byla určena.



B. Údržba: Před zahájením prací vždy vypněte a uzamkněte hlavní vypínač stroje.

9.1 Především jednou za týden kontrolovat hygienické a biologické parametry bazénové vody a vodu udržovat neustále v normě aby nedošlo k zabarvení lamel. Při manipulaci s roletou nenechávejte na hladině žádné plovoucí předměty. Pozor na deformaci lamel těžkými předměty. Neházet nic na zakrytou hladinu.

9.3 Měsíčně kontrolovat stav lamel - jejich znečištění a provádět jejich údržbu, tj. očištění od vápenných usazenin, nečistot (spadlé listí...) nebo řas. Doporučujeme očistit tlakem čisté vody a případně fleky odstranit přípravkem CTX-75 – odmašťovač bazénového příslušenství. POZOR na poškrábání lamel – pokud nebude lamela hladká, může se na ní držet řasa.

9.4 Lamelové navíjení je nutné pravidelně používat - to znamená denně zakrývat hladinu minimálně na večer, kdy se v bazénu již nikdo nekoupe. Je to z důvodu ochrany hladiny i zaručení životnosti navíjení aby nedocházelo ke zvýšené koncentraci Cl v bazénové vodě v prostoru návinnu, kde není zajištěno stálé proudění vody.

9.5 Nerezové části navíjení doporučujeme průběžně ošetřovat a čistit pomocí čistících prostředků k tomu určených – CTX- prostředek na čištění a leštění nerezových materiálů bazénů. Tento se používá na všechny nerezové materiály, které jsou zoxidovány z důvodu prostředí s pH nižším než 7, nebo když jsou zašlé či znečištěné anorganickými a organickými nečistotami. Po ošetření čistěčem se doporučuje nakonzervovat nerezový materiál některým přípravkem na ošetření nerez, např. Silichromem.

9.2 Ložiska mají tukovou náplň pro celou dobu jejich životnosti. Pokud bude životnost ložisek delší než 2 roky, je nutné tukovou náplň vyměnit nejpozději v tomto termínu, tedy po dvou letech. Kontrolovat všechny šroubové spoje a upevnění popruhů lamel a krytu.

9.6 Výměna mazacího tuku v převodovce pohonu se provádí po 9 00 hod nebo dvou letech podle toho která okolnost nastane dříve. Pro tuto činnost se obraťte na Vašeho prodejce.

9.7 Možnosti zazimování lamelového krytí u venkovních bazénů

- 1) Typ RNV i RPV nechat rozvinuté na hladině bazénu, vodu chemicky ošetřit a zabezpečit tak na zimní odpočinek. Odpojte el. napájení motoru navíjení, aby nemohlo dojít k jeho náhodnému spuštění. Dbejte, aby motor nebyl nikdy zaplaven, popřípadě jej odmontujte a zakonzervujte na zimu. Při mrazu se nikdy nepokoušejte s lamelami manipulovat. Doporučujeme navíc celý bazén i s lamelovým krytím překrýt levnou zimní plachtou jako ochranu před spadem listí a jiných nečistot, které mohou zabarvit lamely.
- 2) RNV navinout na válec, odpojit veškeré el. napájení, aby nemohlo dojít k náhodnému spuštění a celý návinnu rolety překrýt. Při mrazu se nikdy nepokoušejte s lamelami manipulovat.

Upozornění!!! V případě, že se Vám na displeji elektronického ovládání zobrazí blikající „SERVIS“, JE NUTNÉ PRO ZACHOVÁNÍ ZÁRUKY objednat servisní prohlídku s údržbou na e-mail: tapiplus@bazenybrno.cz nebo na tel: +420 543211311 s uvedením Vaší přesné adresy a kontaktního telefonu

C. Likvidace stroje

Likvidaci zařízení svěřte odborné firmě. Elektrotechnické přístroje obsahují v malém množství i drahé kovy. Stručný výčet použitých materiálů:

- ocel tř. 17.240
- lehké slitiny Al
- bronz
- plasty ERTALON, ABS, PVC
- povrchová úprava komaxit

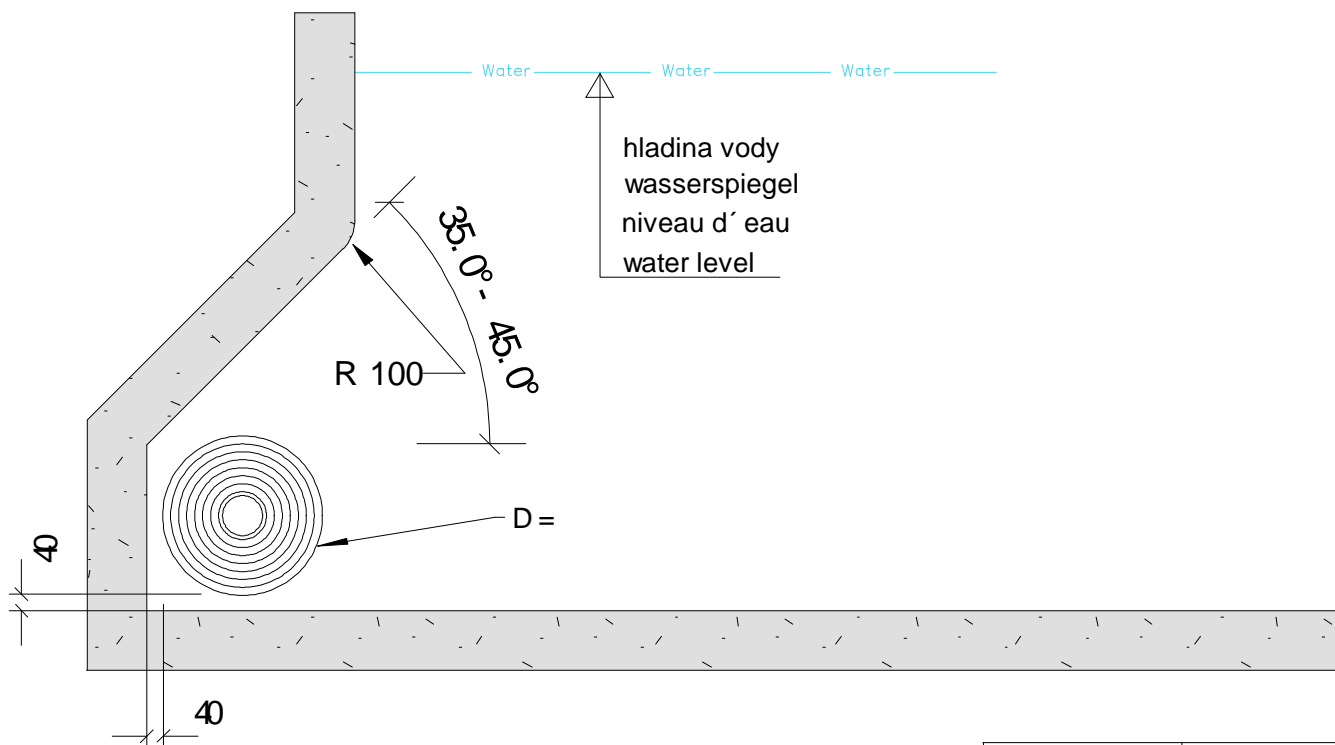

Podlaha šachty motoru = podlaha bazénu
 Boden des motorschachtes = schwimmbeckenboden
 Profondeur du caisson moteur = profondeur de la piscine
 Depth of motor well = depth of the pool

Délka bazénu	D = nábal
Beckenlänge	balen
Lounguer pis.	volet
Pool length	couver
6 m	370
7 m	400
8 m	420
9 m	440
10 m	460
11 m	480
12 m	500
13 m	540
14 m	560
15 m	580
16 m	600
17 m	620

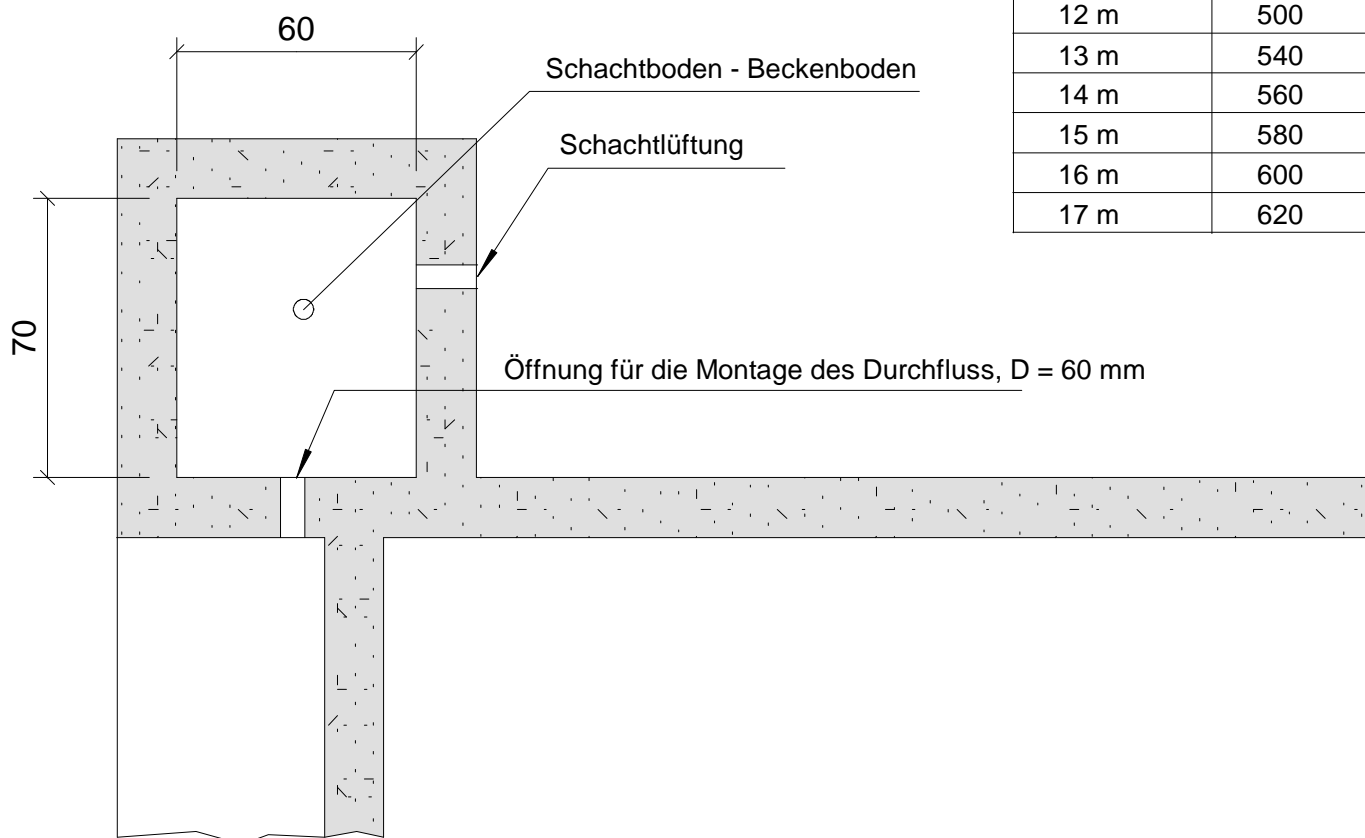

Umístění vhodné pro systém „INTEGRA“

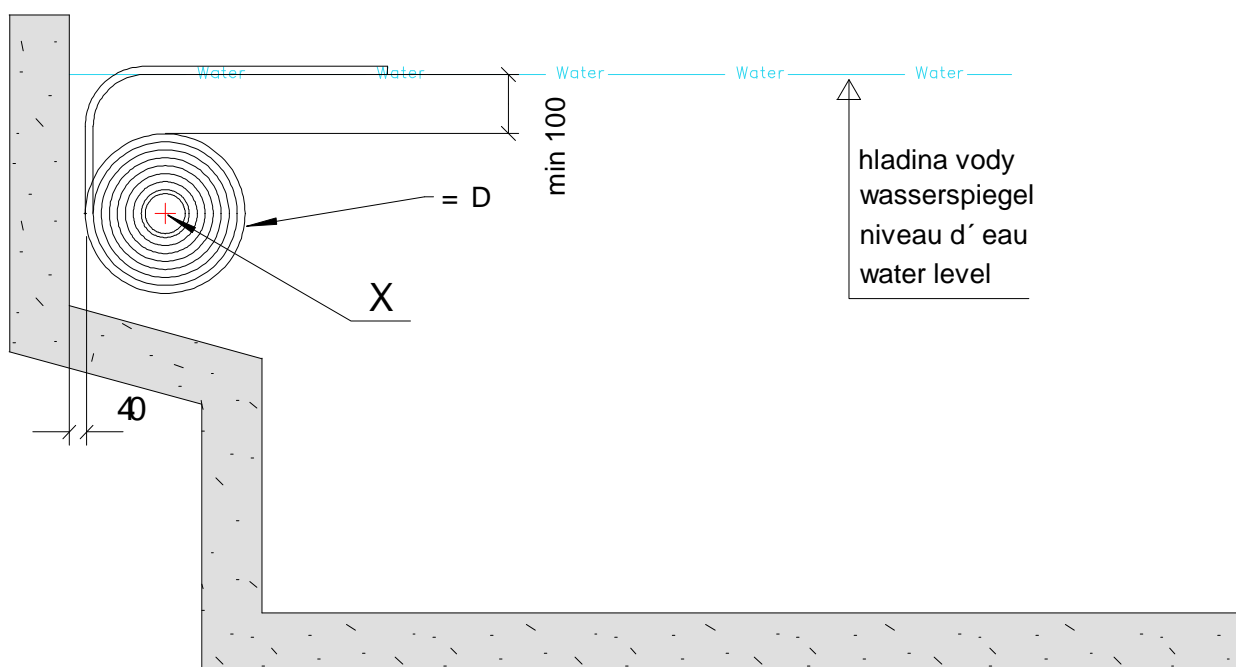

Podlaha šachty motoru = " X " - 300 mm

Boden des motorschachtes = " X " - 300 mm

Profondeur du caisson moteur = " X " - 300 mm

Depth of motor well = " X " - 300 mm

Délka bazénu	D = nábal
Beckenlange	balen
Lounguer pis.	volet
Pool length	couver
6 m	370
7 m	400
8 m	420
9 m	440
10 m	460
11 m	480
12 m	500
13 m	540
14 m	560
15 m	580
16 m	600
17 m	620

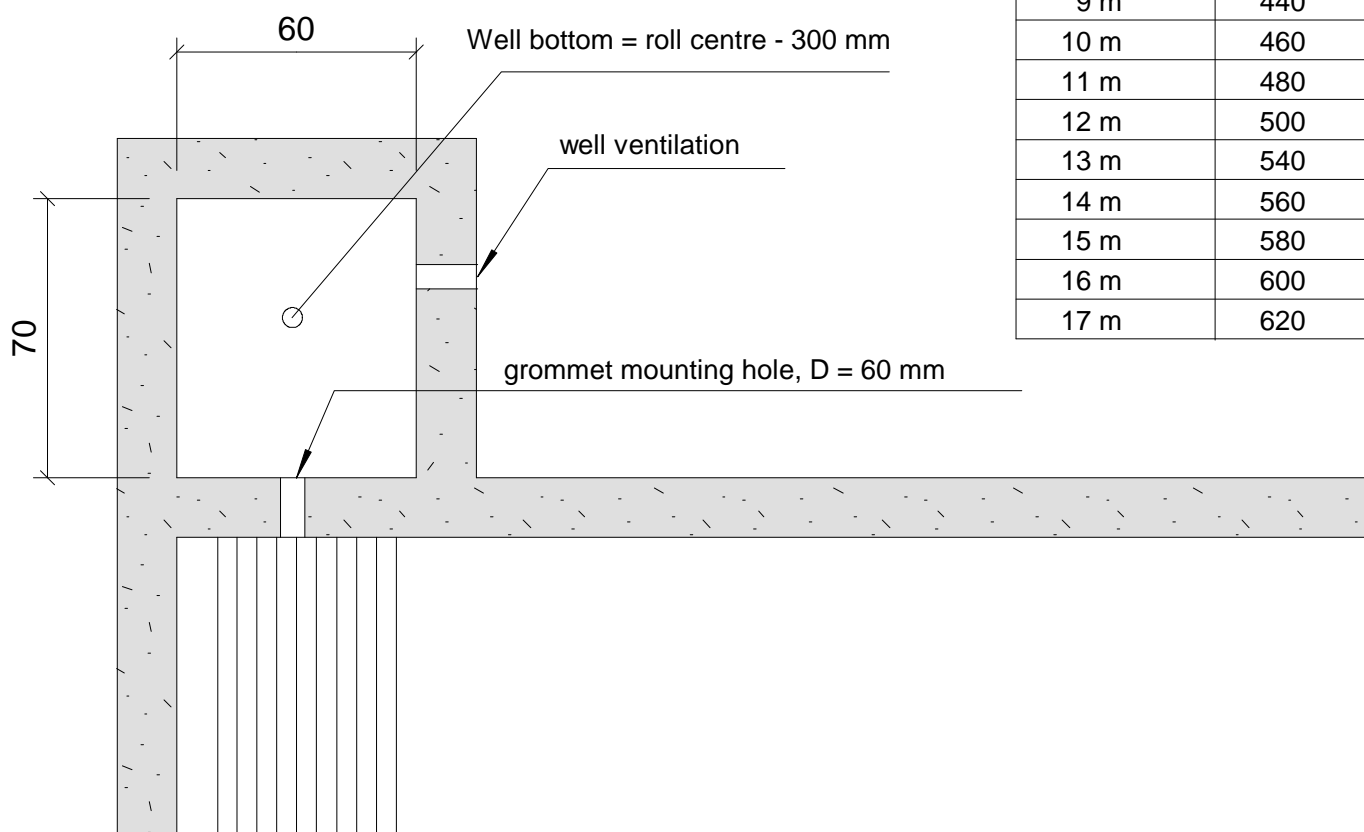

Umístění vhodné pro systém „INTEGRA“

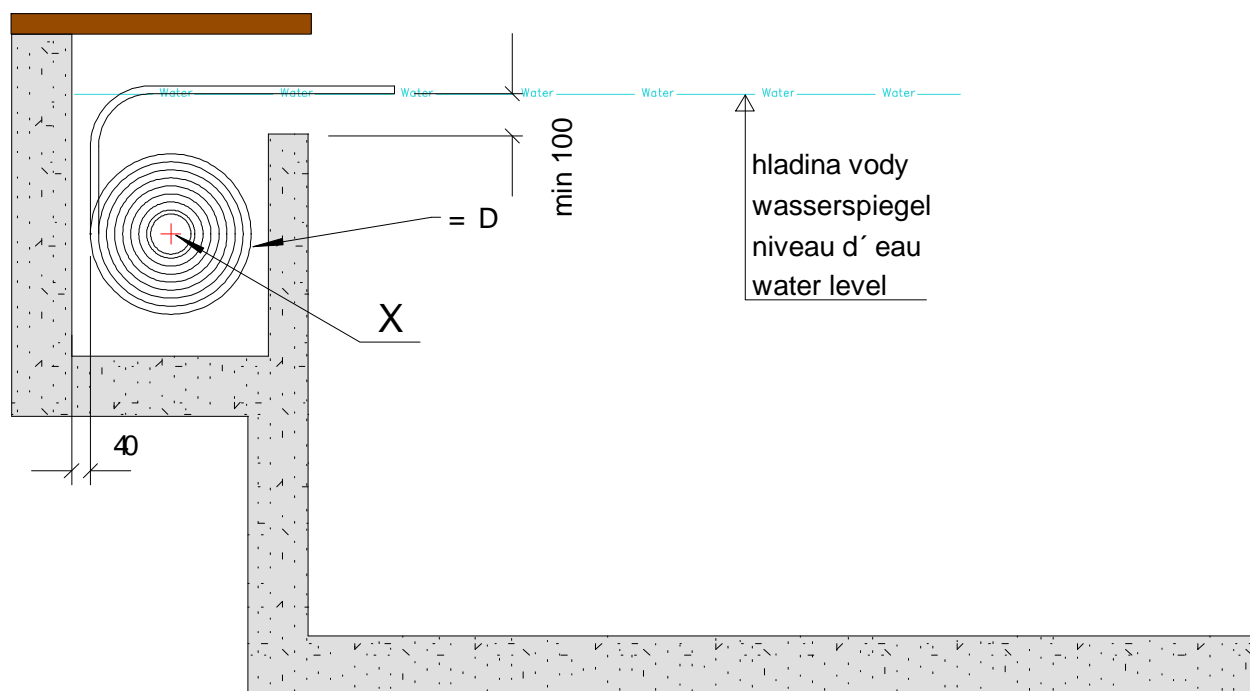

Podlaha šachty motoru = " X " - 300 mm

Boden des motorschachtes = " X " - 300 mm

Profondeur du caisson moteur = " X " - 300 mm

Depth of motor well = " X " - 300 mm

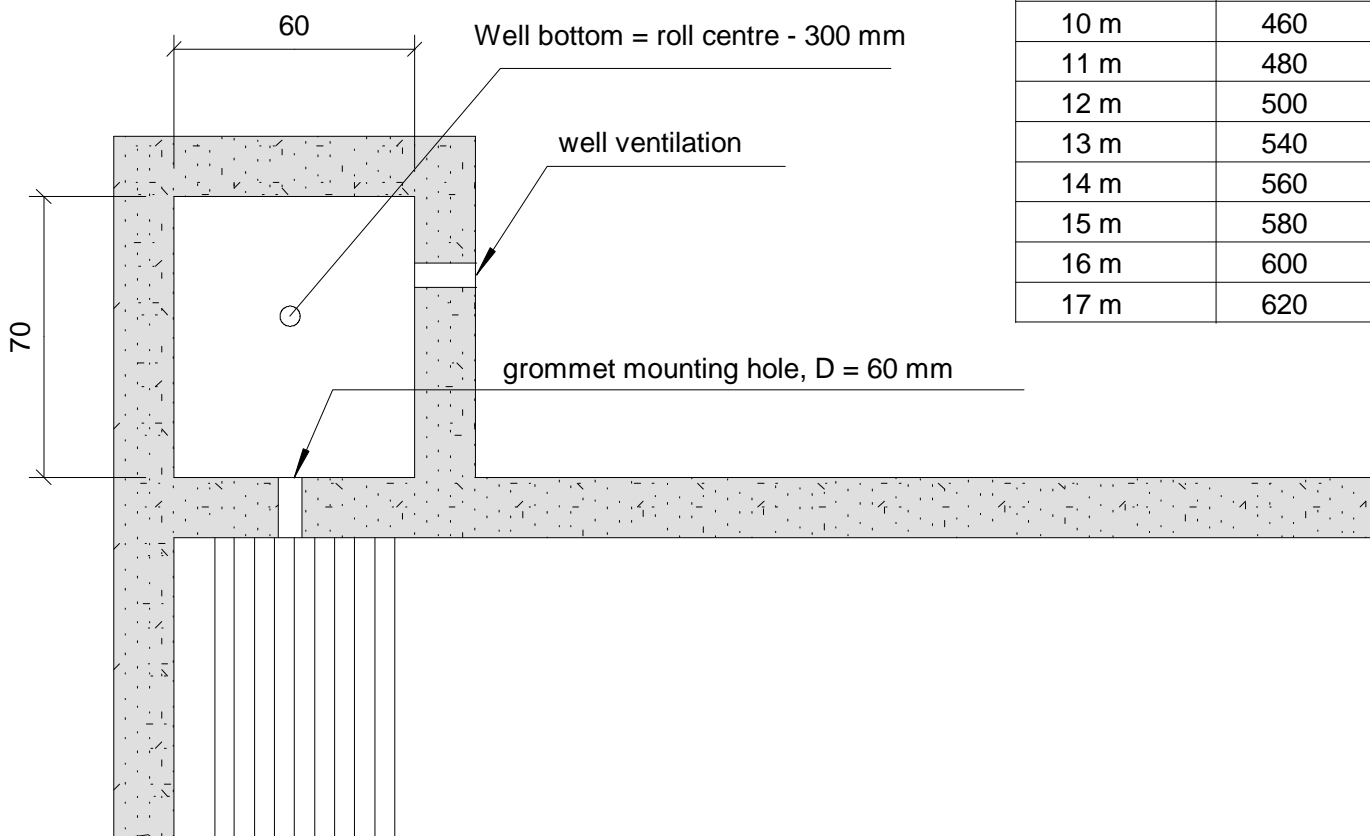

Délka bazénu	D = nábal
Beckenlänge	balen
Lounguer pis.	volet
Pool length	couver
6 m	370
7 m	400
8 m	420
9 m	440
10 m	460
11 m	480
12 m	500
13 m	540
14 m	560
15 m	580
16 m	600
17 m	620

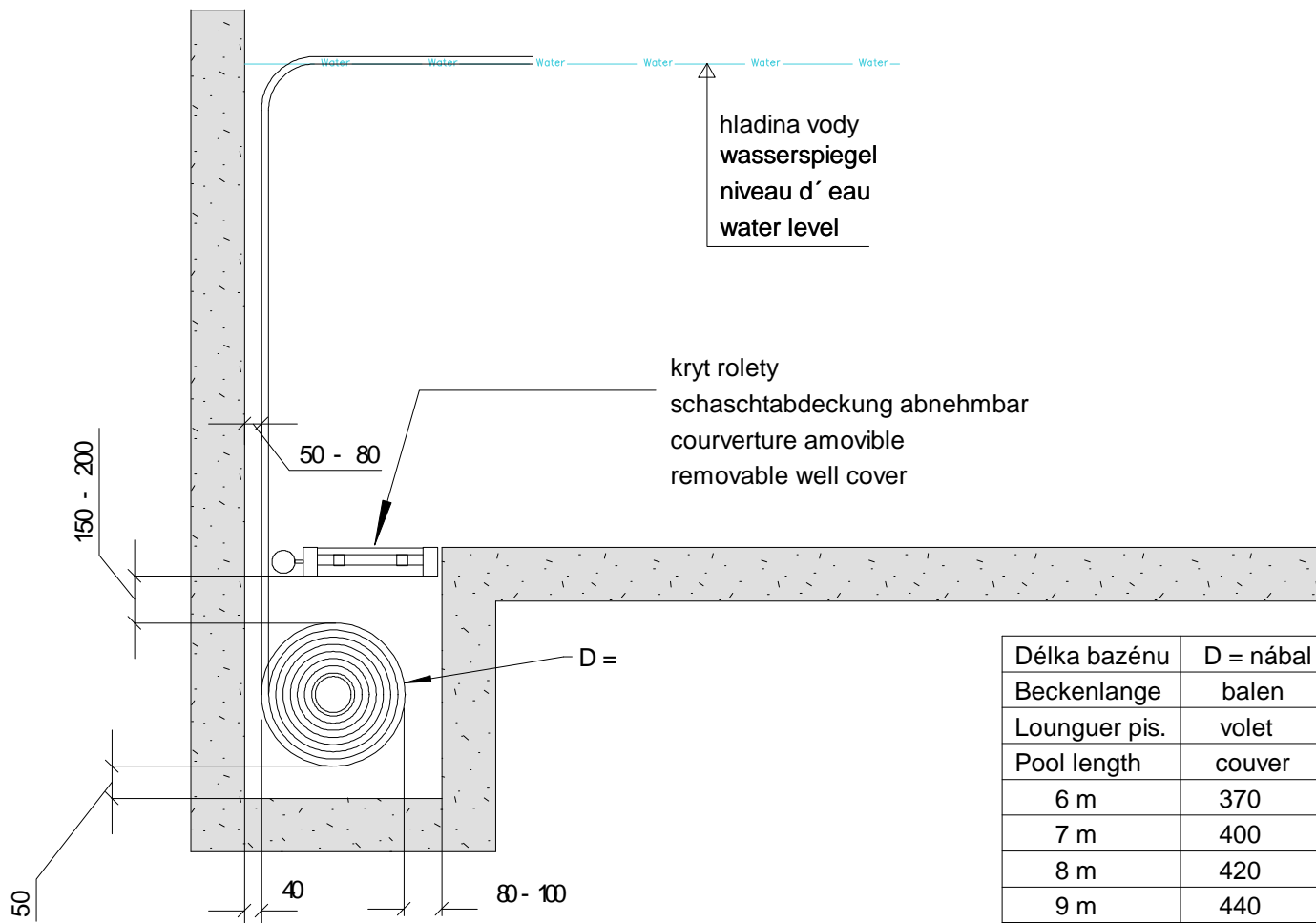

Délka bazénu	D = nábal
Beckenlange	balen
Lounguer pis.	volet
Pool length	couver
6 m	370
7 m	400
8 m	420
9 m	440
10 m	460
11 m	480
12 m	500
13 m	540
14 m	560
15 m	580
16 m	600
17 m	620

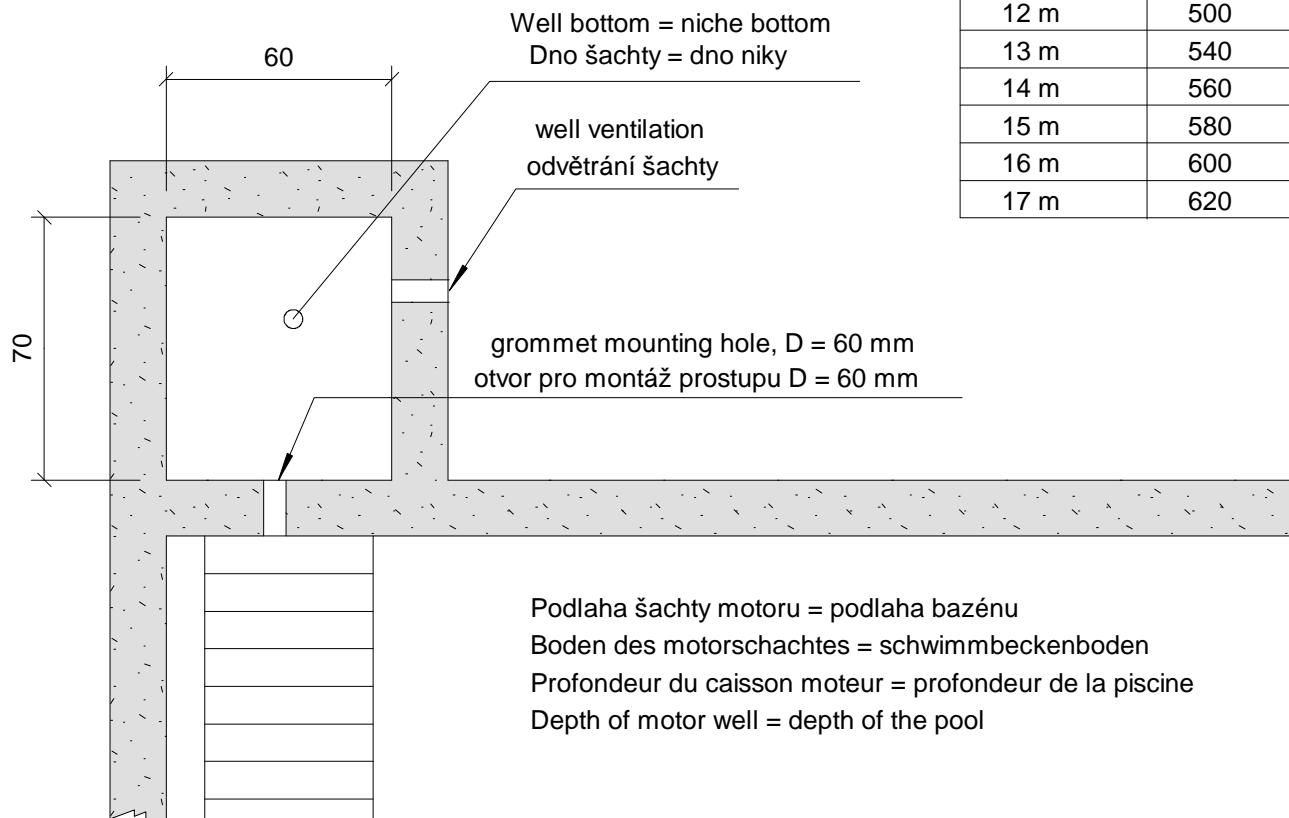

Při objednávání zakázkové výroby automatického lamelového krytí hladiny konkrétního bazénu uvádějte:

1. zda požadujete navíjení NAD vodu nebo POD vodu
2. dodejte přesný náčrt bazénu jak v půdorysu tak v řezu se všemi mírami
3. zadejte barvu lamel
4. u provedení NAD vodu zadejte míry dle návodu ze strany 6-7
5. u provedení POD vodu uveďte kde je uloženo navíjení (strany 26-29)
6. vždy uveďte zda se jedná o bazén s folií, keramický, sklolaminát, PP nebo jiný kompozitní materiál
a dále zda se jedná o bazén s přelivem nebo typ „skimmer“ včetně náčrtu jeho umístění
7. v případě, že požadujete i kryt rolety do dna (viz str. 29) uveďte !!!
8. u provedení POD vodu uveďte tloušťku stěny v místě prostupu !!!
9. v místě prostupu musí být beton a nesmí tam být žádný polystyrén, či jiné obložení a přízdívky
10. v případě, že požadujete i montáž, uveďte písemně s přesnou Adresou místa montáže.

ASPAR zařízení na zakázku váží 100-300 kg (i více), běžně necháváme zasílat na adresu odběratele přepravní službou TOPTRANS na jeho náklady . V případě, že budete požadovat dodání na jinou adresu, je nutno tuto uvést již v objednávce. U zakázek, které jsou dodávány včetně montáže je přeprava zohledněna v celkové částce, proto je také nutné uvádět adresu dodání již v objednávce.

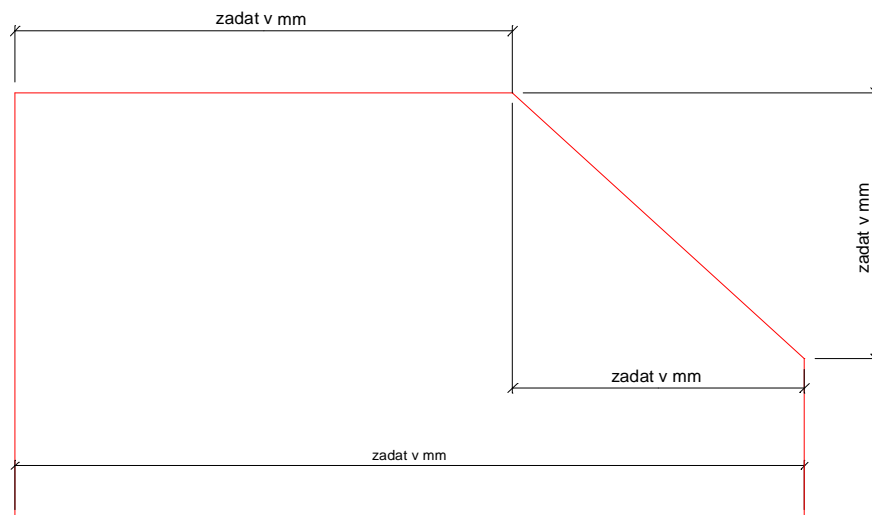
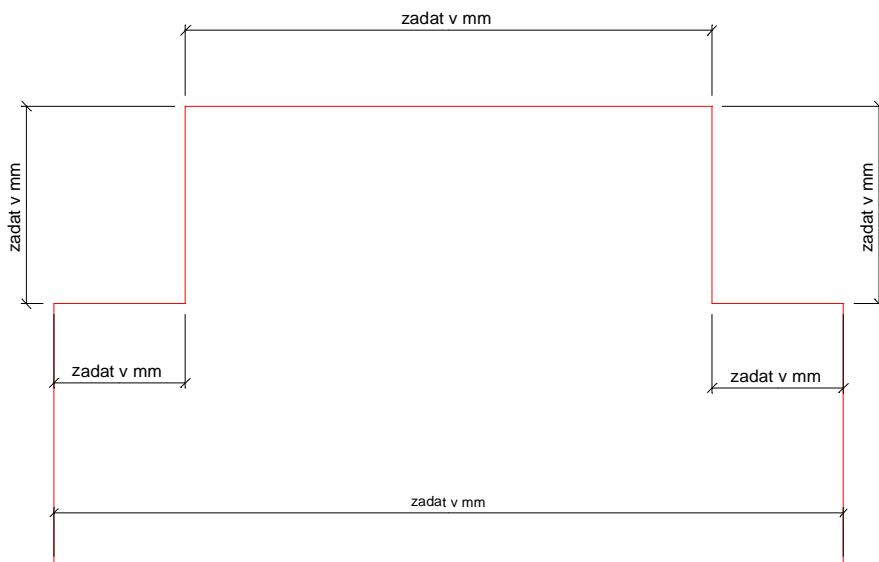
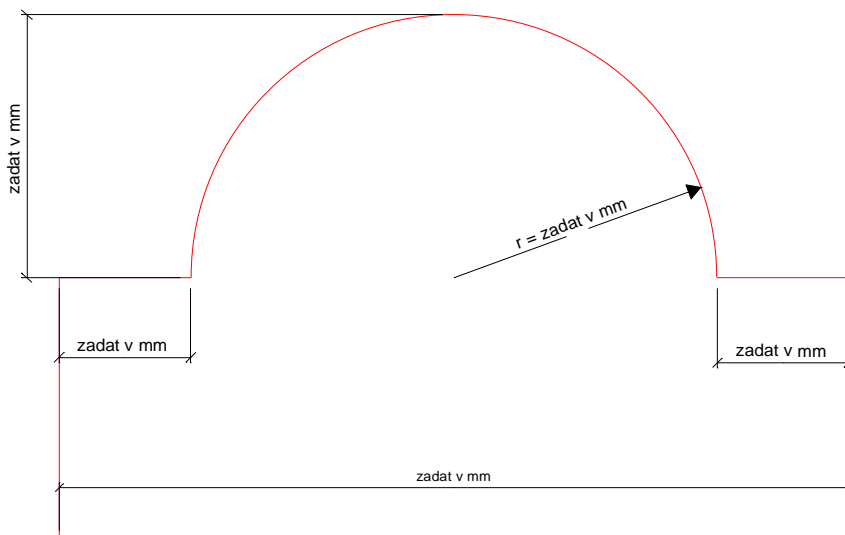

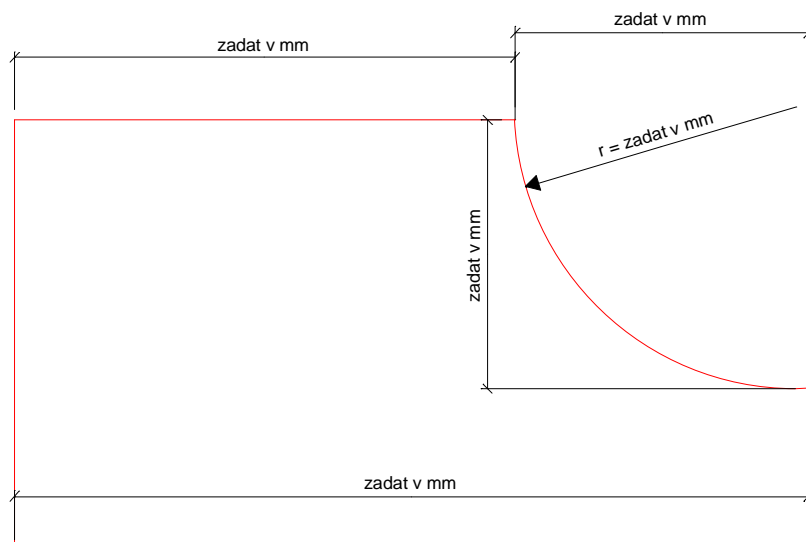
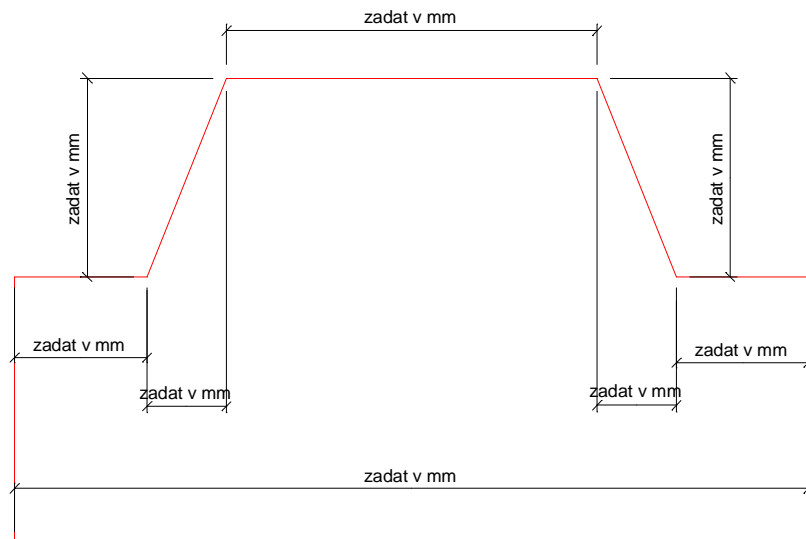
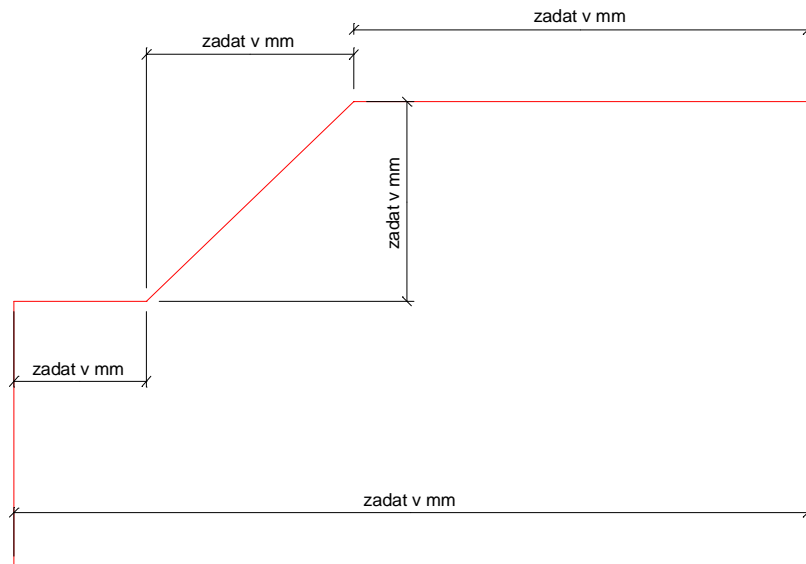

ROZMĚROVÁ ŘADA BOČNIC



Schéma zajištění bezpečnosti lamelového zakrytí



Pokud chcete zajistit 100% bezpečnost lamelového zakrytí hladiny bazény proti pádu do vody, je nutné použití model - při již stávajícím bazénu viz. Obr. 1
Nebo konstrukčně přizpůsobit bazén již při jeho stavbě viz. Obr. 2

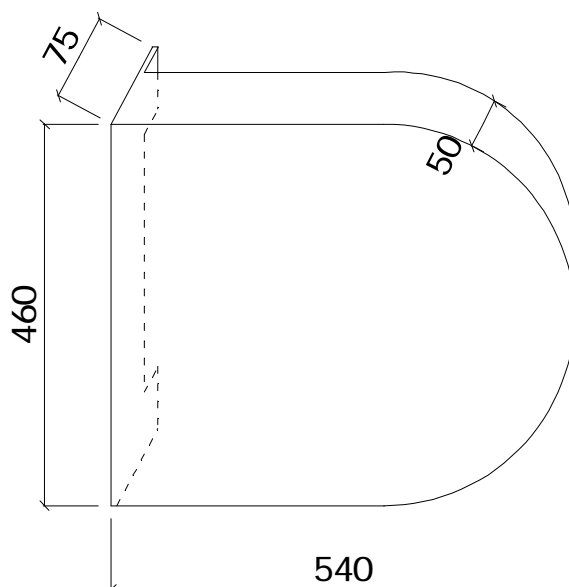
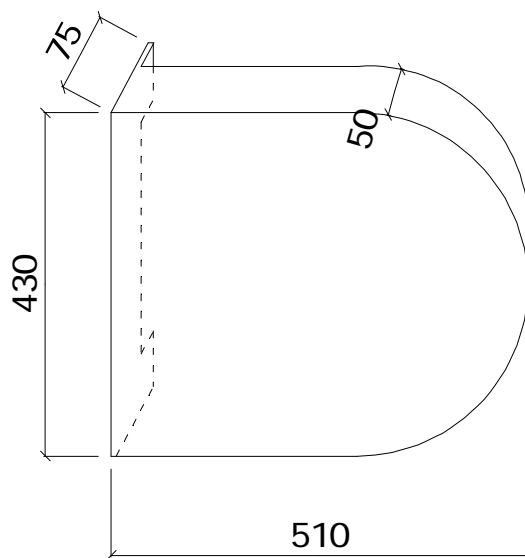
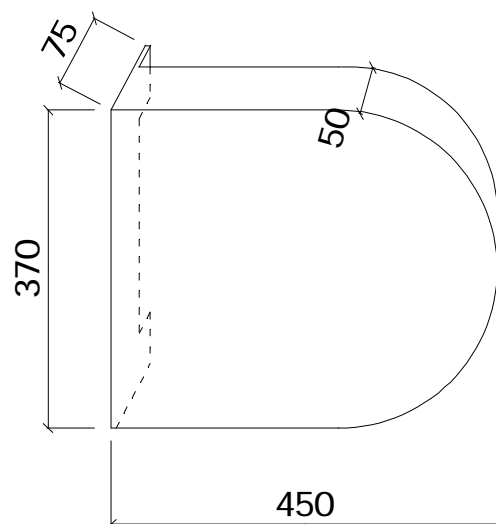
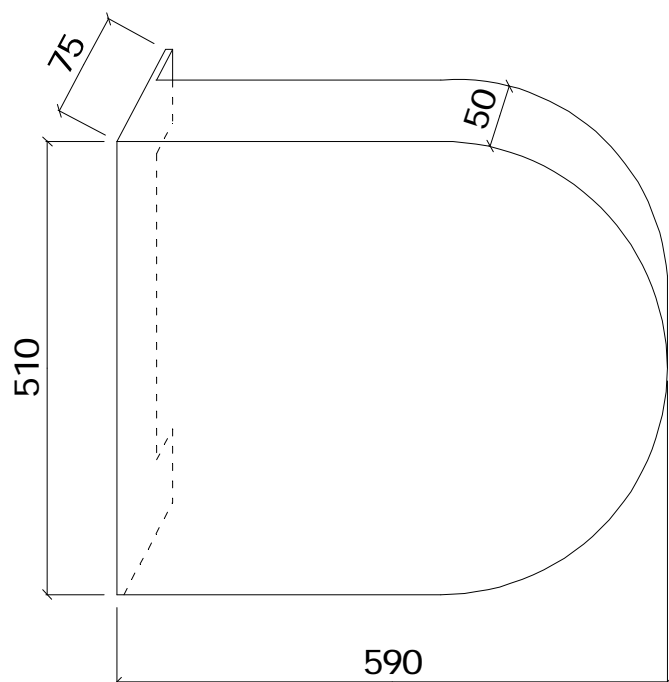
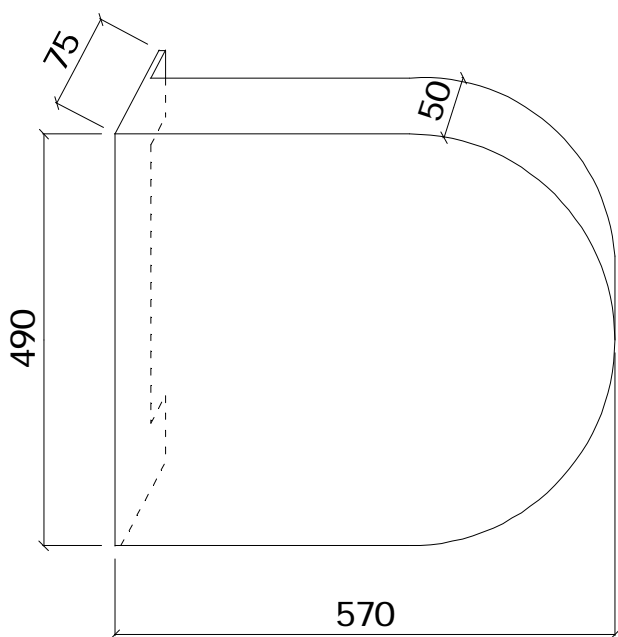
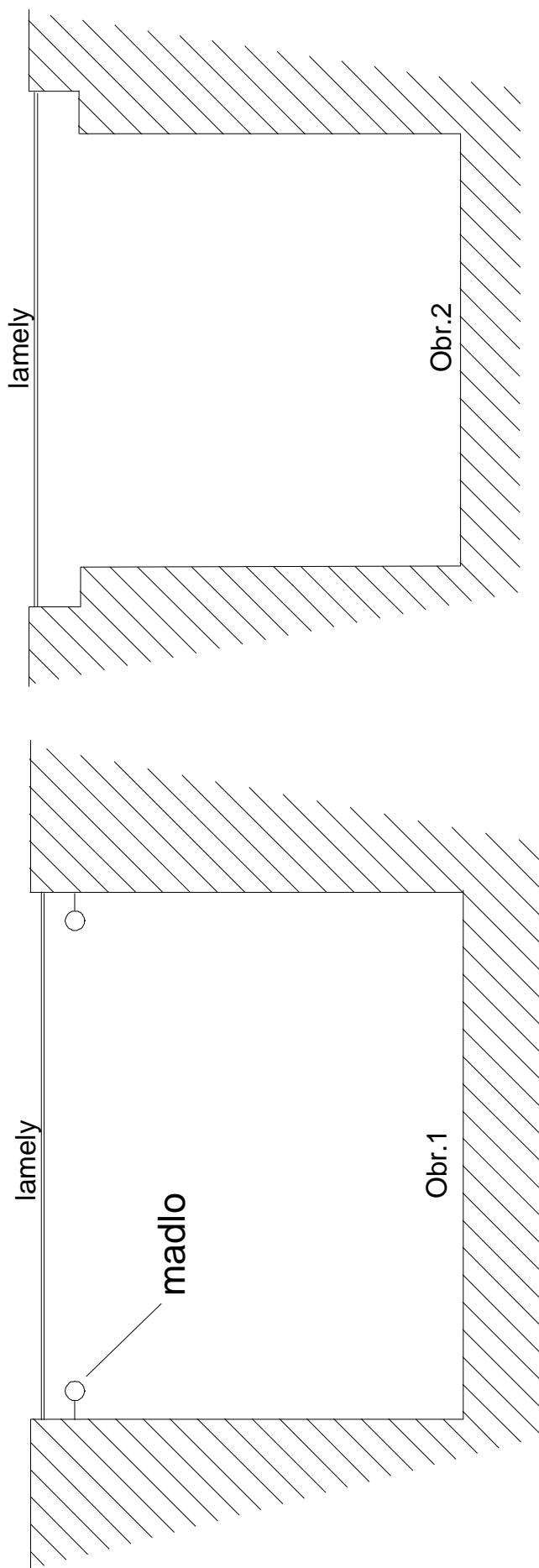
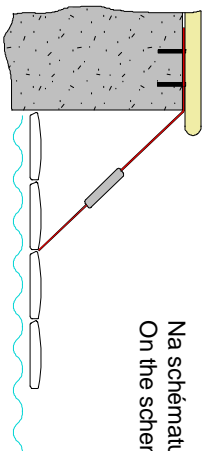
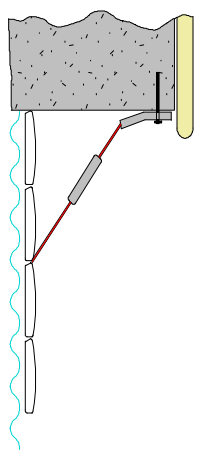
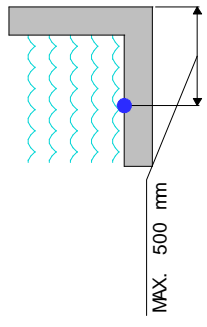
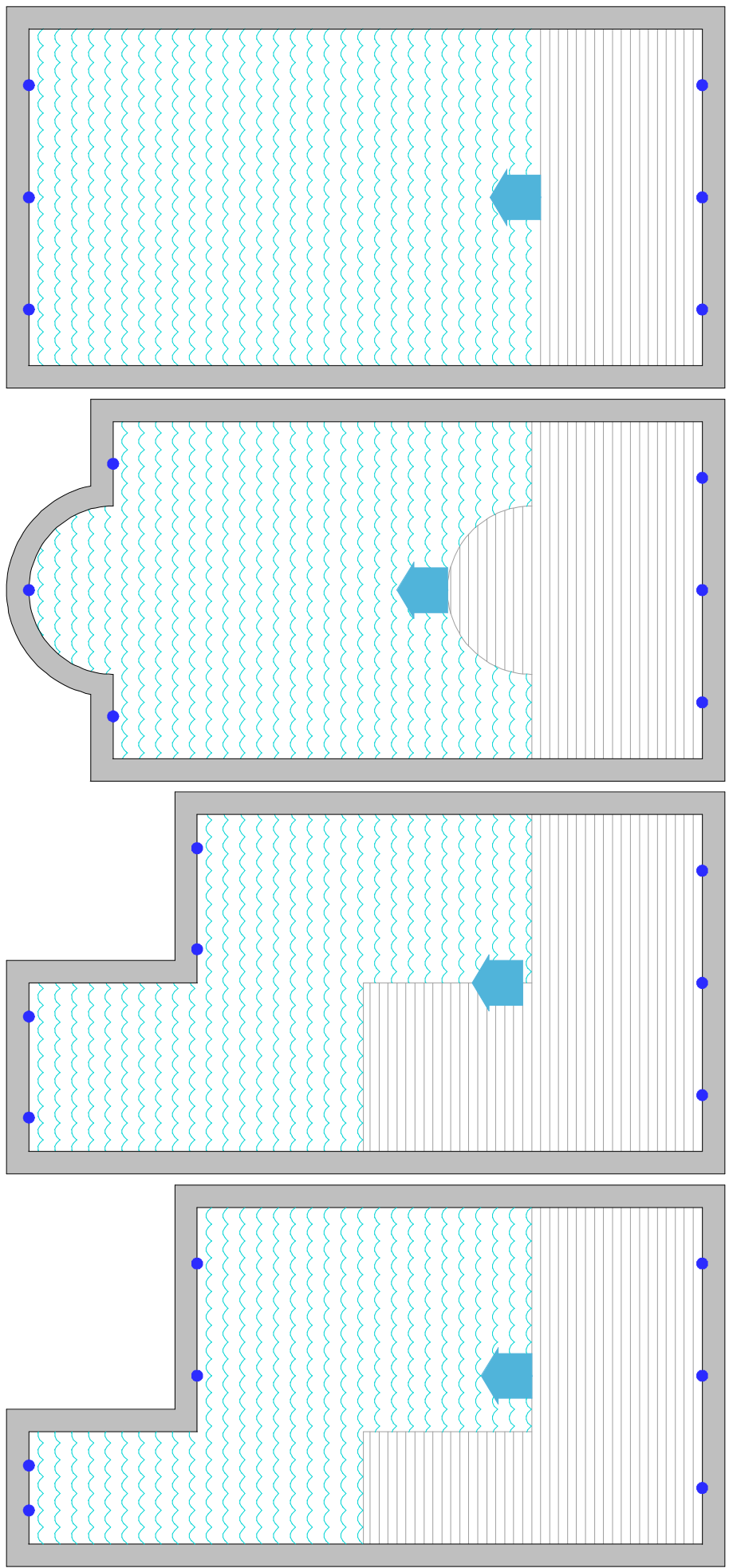

Na schématu je vyobrazeno použití a rozmístění zámku rolety.
 On the schema is shown the location of locks cover.

Záruční list

Výrobek : ASPAR – automatické lamelové krytí hladiny bazénu

Podmínky záruky:

1. Na výrobek je poskytována záruka 24 měsíců ode dne prodeje.
2. V době záruky se odstraňuje oprávněná vada bezplatně, byla-li způsobena výrobní vadou nebo vadným materiálem. Oprávnění na záruční opravu zaniká v případě, že výrobek je používán v rozporu s účelem jeho užití, nebo v případě, že byl na výrobku proveden zákrok majitelem, případně jinou neoprávněnou osobou (organizací).
3. Záruka se nevztahuje na vady zaviněné spotřebitelem (majitelem) poškozením, havárií, nesprávným používáním, nedbalou obsluhou, zanedbáním údržby, poškozením vlivem přírodních živlů, používání jiných chemikálií než-viz příloha atest hygienika- a na opotřebení vzniklé běžným užíváním výrobku.
4. Pokud bude při opravě zjištěno, že závada nespadá do záruky, hradí náklady spojené s touto opravou spotřebitel (majitel).
5. Podmínkou poskytnutí záruky je tento záruční list - vyplněný, opatřený razítkem a podpisem, příslušná faktura, popř. předávací a přijímací protokol.
6. Záruční doba se prodlužuje o dobu opravy. Oprava v záruce bude provedena do 30-ti dnů dle HZ.

Při používání POZOR:

- zákaz používání bez dozoru způsobilé osoby
- veškeré opravy a úpravy budou prováděny v době záruky firmou TAPI plus s.r.o., Hybešova 545, 664 42 Modřice
- zákaz zdržování se v bazénu během manipulace s navíjecím zařízením
- zákaz vstupu na lamely - chození, sedání, lehání, odkládání těžkých předmětů na lamelový kryt
- zákaz házení těžkých a ostrých předmětů na zařízení
- udržujte vodu v bazénu na požadované hodnotě pH i Cl – musí splňovat hygienické i biologické parametry pro bazénovou vodu
- zákaz používání jiných chemikálií než chemikálií určených k provozu bazénů
- čištění lamel provádějte pravidelně a jen speciálními chemickými prostředky k tomu určenými
- maximální teplota vody pro použití je 39°C
- vyvarujte se kontaktu lamel s horkým vzduchem
- s lamelami zacházejte tak, aby se nepoškrábal jejich povrch. Transparentní lamela nesmí být použita na venkovní bazény. Veškeré lamely nesmí být přepravovány a skladovány v teple nebo na slunci, může dojít k jejich deformaci a změně barvy.
- dodržujte pokyny pro údržbu (viz návod k montáži a používání lamelového zakrytí ASPAR)

Datum prodeje

podpis prodávajícího

EVIDENCE ÚDRŽBY A OPRAV VÝROBKU

Datum opravy/údržby	Popis opravy/údržby	Jméno a podpis údržbáře
.....
.....
.....
.....

Chyba tisku vyhrazena !